

## CLEARING A JAM • DÉSENRAVER LE MÉCANISME CÓMO DESATASCAR • DESBLOQUEAR

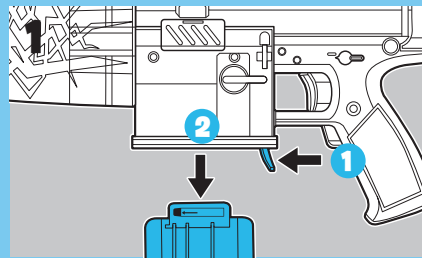

Press clip release and remove clip.  
Appuie sur le verrou, puis retire le chargeur.  
Presiona el botón de liberación y saca el clip.  
Pressionar o botão para soltar e remover o clip.

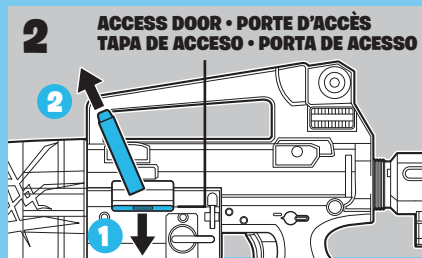

Slide access door down to open. Remove any jammed darts.  
Ouvre la porte d'accès en la faisant glisser vers le bas. Retire toute fléchette coincée.  
Abre la tapa de acceso. Saca los dardos atascados.  
Deslizar a porta de acesso para abrir. Remover os dardos bloqueados.

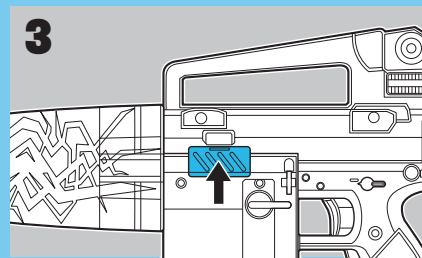

Close door. Door must be fully closed for blaster to fire.  
Referme la porte. La porte doit être complètement fermée pour que le blaster fonctionne.  
Cierra la tapa. La tapa debe estar totalmente cerrada para que el lanzador funcione.  
Fechar a porta de acesso. A porta de acesso deve estar completamente fechada para lançar.

## STORING YOUR BLASTER • RANGER LE BLASTER GUARDAR EL LANZADOR • GUARDAR O LANÇADOR

For best performance, do not store darts in clip.  
Pour de meilleurs résultats, ne range pas les fléchettes dans le chargeur.  
Para un óptimo funcionamiento, no guardes dardos en el clip.  
Para melhores resultados, não guardar os dardos no clip.

Keep away from pets. • Garder hors de portée des animaux de compagnie. • Mantener alejado de las mascotas. • Manter fora do alcance de animais de estimação.

**CAUTION:** Do not aim or shoot at eyes or face of people or animals. Use only the projectiles designed for this product. Do not modify projectiles or projectile blaster.

**MISE EN GARDE:** Ne pas viser ni tirer en direction des yeux ou du visage de personnes ou d'animaux. N'utiliser que les projectiles conçus pour ce produit. Ne pas modifier les projectiles ni le lance-projectiles.

**ATENCIÓN:** No apuntes o dispares a los ojos o cara de personas ni animales. Utiliza sólo los proyectiles diseñados para este producto. No modifiques los proyectiles ni el lanzaproyectiles.

**ADVERTÊNCIA:** Não aponte ou dispare para os olhos nem para a face de pessoas ou animais. Use somente os projéteis criados para este produto. Não modifique os projéteis ou o lançador.

© 2023 Epic Games, Inc. Fortnite and its logo are trademarks of Epic Games, Inc. in the USA (Reg. U.S. Pat. & Tm. Off.) and elsewhere.

NERF and HASBRO and all related trademarks and logos are trademarks of Hasbro, Inc. © 2023 Hasbro. Hasbro, Pawtucket, RI 02861-1059 USA. HASBRO CANADA, LONGUEUIL, QC, CANADA J4G 1G2. US/CANADA TEL. 1-800-255-5516.

Importado por: HASBRO DE MÉXICO, S. DE R.L. DE C.V. Boulevard Manuel Ávila Camacho #32, piso 3, Colonia Lomas de Chapultepec I Sección, Alcaldía Miguel Hidalgo, C.P. 11000, Ciudad de México, México. Centro de Servicio para México: TEL. 5876-2998 y para el interior de la República TEL. 01-800-7-12-62-25. Em caso de dúvidas sobre o produto, acesse [www.hasbro.com](http://www.hasbro.com), seção "Atendimento ao consumidor".

F4108/F4166

PN00081517



TRIGGER  
DÉTENTE  
GATILLO  
ALAVANCA DE DISPARO

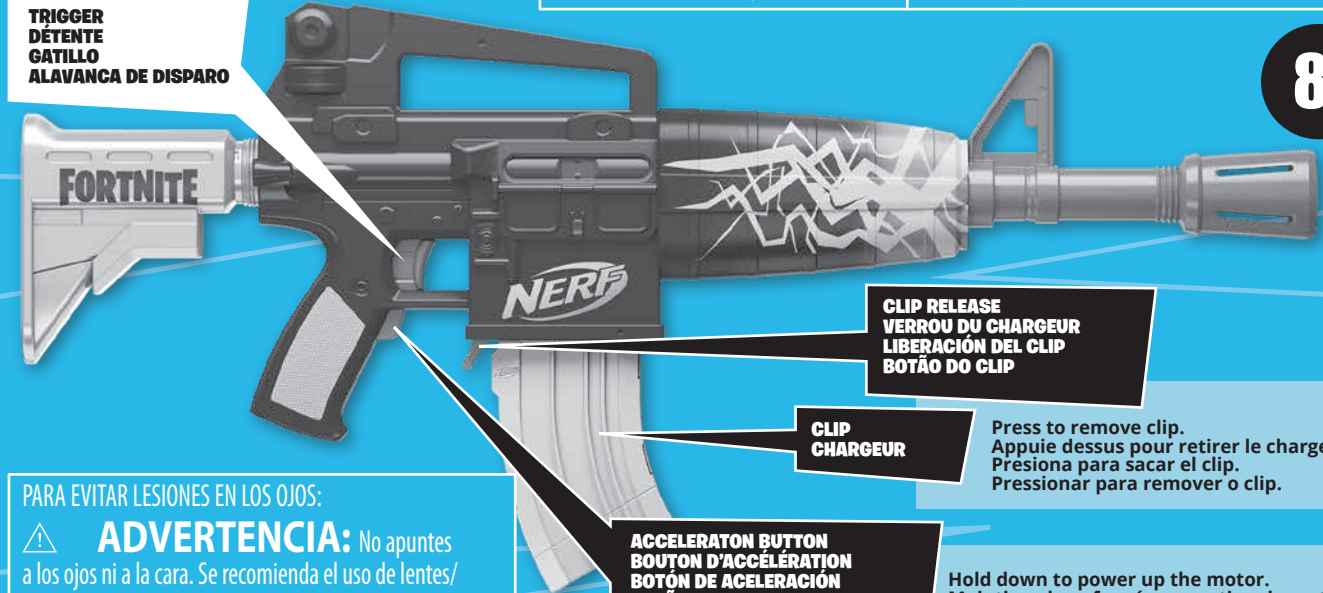

CLIP RELEASE  
VERROU DU CHARGEUR  
LIBERACIÓN DEL CLIP  
BOTÃO DO CLIP

CLIP  
CHARGEUR

Press to remove clip.  
Appuie dessus pour retirer le chargeur.  
Presiona para sacar el clip.  
Pressionar para remover o clip.

ACCELERATION BUTTON  
BOUON D'ACCELERATION  
BOTÓN DE ACELERACIÓN  
BOTÃO TURBO

Hold down to power up the motor.  
Maintiens-le enfoncé pour activer le moteur.  
Mantenlo apretado para activar el motor.  
Manter pressionado para ativar motor.

TO AVOID EYE INJURY:

**WARNING:** Do not aim at eyes or face. Use of eyewear recommended for players and people within range. Use only official NERF darts. Other darts may not meet safety standards. Do not modify darts or blaster.

POUR ÉVITER TOUTE BLESSURE AUX YEUX :

**ATTENTION :** Ne pas viser les yeux ni le visage. Le port de lunettes est recommandé pour les joueurs et les gens à portée de tir. N'utiliser que les fléchettes NERF officielles. Les autres fléchettes pourraient ne pas répondre aux normes de sécurité. Ne pas modifier les fléchettes ni le blaster.

8+

PARA EVITAR LESIONES EN LOS OJOS:

**ADVERTENCIA:** No apuntes a los ojos ni a la cara. Se recomienda el uso de lentes/gafas para jugadores y personas en las cercanías. Utilizar únicamente los dardos NERF oficiales. Otros dardos pueden no cumplir las normas de seguridad. No modifiques los dardos ni el lanzador.

PARA EVITAR LESÕES OCULARES:

**ATENÇÃO:** Não apontar para os olhos ou rosto. Recomenda-se aos jogadores e pessoas próximas o uso de óculos. Usar somente dardos oficiais NERF. Outros dardos podem não seguir os padrões de segurança. Não modificar os dardos ou o lançador. dardos ni el lanzador.

**FORTNITE**  
**BLUE SHOCK**





Not included. • Non incluses.  
No incluidas. • Não incluídas.

## LOAD & FIRE • CHARGER ET TIRER • CARGAR Y LANZAR • CARREGAR E LANÇAR

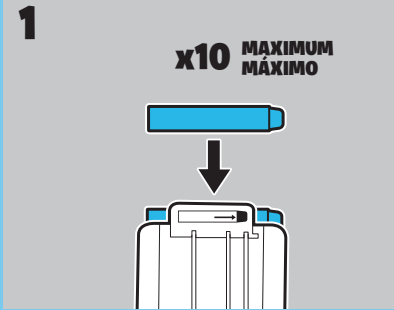
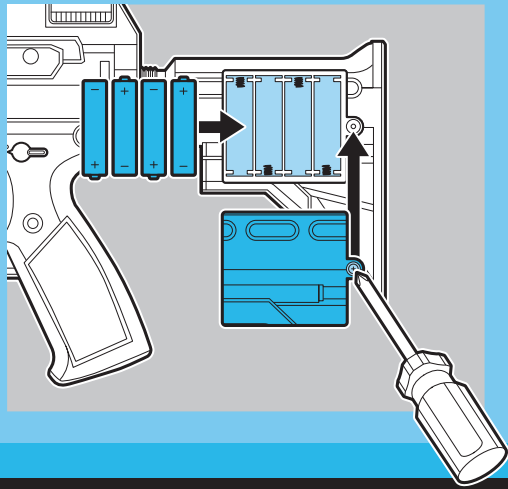

Load 10 darts into clip.  
Insère 10 fléchettes dans le chargeur.  
Coloca 10 dardos en el clip.  
Insirir 10 dardos no clip.

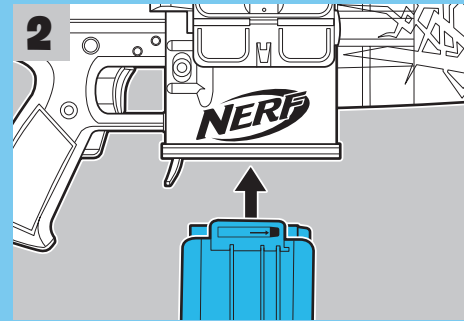

Insert clip into blaster.  
Insère le chargeur dans le blaster.  
Introduce el clip en el lanzador.  
Insirir o clip no lançador.

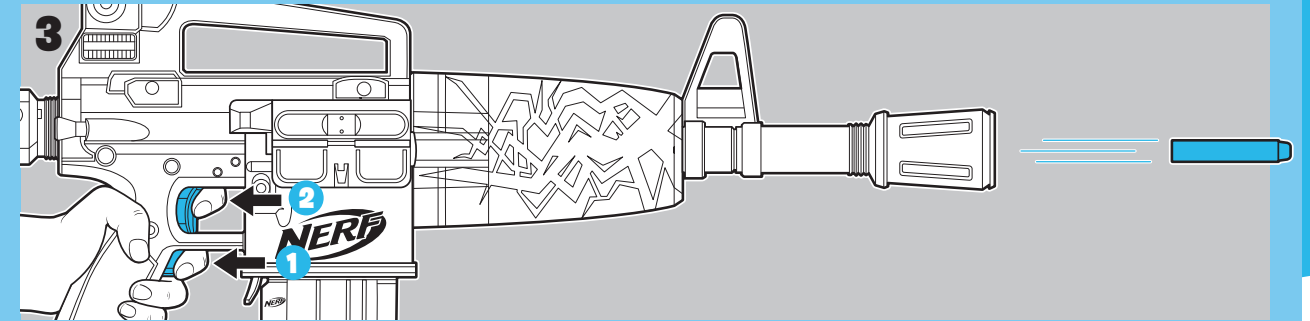

Hold down acceleration button to power up the motor. Press trigger to fire 1 dart.  
Maintiens le bouton d'accélération enfoncé pour activer le moteur. Appuie sur la détente pour tirer 1 fléchette.  
Mantén presionado el botón de aceleración para activar el motor. Aprieta el gatillo para lanzar 1 dardo.  
Pressionar o botão turbo para ativar o motor. Acionar a alavanca de disparo para lançar 1 dardo.

### IMPORTANT: BATTERY INFORMATION

Retain this information for future reference. Batteries should be replaced by an adult.

#### ⚠ CAUTION:

TO AVOID BATTERY LEAKAGE

1. Always follow the instructions carefully. Use only batteries specified and be sure to insert them correctly by matching the + and - polarity markings.
2. Do not mix old batteries and new batteries or standard (carbon-zinc) with alkaline batteries.
3. Remove exhausted or dead batteries from the product.
4. Remove batteries if product is not to be played with for a long time.
5. Do not short-circuit the supply terminals.
6. RECHARGEABLE BATTERIES: Do not mix these with any other types of batteries. Always remove from the product before recharging. Recharge batteries under adult supervision. DO NOT RECHARGE OTHER TYPES OF BATTERIES.

Should this product cause, or be affected by, local electrical interference, move it away from other electrical equipment. Reset (switching off and back on again or removing and re-inserting batteries) if necessary

### DÉTAILS IMPORTANTS SUR LES PILES

Conservez cette information pour référence ultérieure. Un adulte doit remplacer les piles.

#### ⚠ MISE EN GARDE:

POUR ÉVITER LES RISQUES DE FUITES

1. Suivre les directives. N'utiliser que les piles recommandées et les insérer en respectant le sens des polarités + et - inscrites sur le jouet.
2. Ne pas utiliser de vieilles piles avec des piles neuves, ni des piles standards (carbone-zinc) avec des piles alcalines.
3. Retirer du produit les piles faibles ou déchargées.
4. Enlever les piles du produit si on ne planifie pas l'utiliser avant longtemps.
5. Ne pas court-circuiter les bornes d'alimentation.
6. PILES RECHARGEABLES: Ne pas utiliser celles-ci avec d'autres types de piles. Les retirer du produit avant de les recharger sous la surveillance d'un adulte. NE PAS RECHARGER LES AUTRES TYPES DE PILES.

Si ce produit provoque de l'interférence ou s'il est affecté, il faut l'éloigner d'autres appareils électriques et procéder, au besoin, à une remise à l'état initial en l'éteignant et en le rallumant, ou encore en retirant et en réinsérant ses piles.

### IMPORTANTE: INFORMACIÓN SOBRE LAS PILAS

Conserve esta información para futuras referencias. Se recomienda el cambio de las pilas por parte de un adulto.

#### ⚠ ATENCIÓN:

PARA EVITAR QUE LAS PILAS SE DERRAMEN

1. Seguir las instrucciones cuidadosamente. Utilizar únicamente las pilas recomendadas y colocarlas respetando la polaridad + y - inscrita en el producto.
2. No mezclar pilas viejas y nuevas, o estándar (carbono/zinc) con alcalinas.
3. Retirar las pilas débiles o gastadas del producto.
4. Retirar las pilas si el producto no se va a utilizar durante un período largo de tiempo.
5. No origine cortocircuitos en los bornes del compartimento de las pilas.
6. PILAS RECARGABLES: No mezclar con ningún otro tipo de pilas. Retirar siempre del producto antes de recargarlas. Recargar las pilas bajo la supervisión de un adulto. NO RECARGAR OTROS TIPOS DE PILAS.

Si este producto causara, o se viera afectado por interferencias eléctricas locales, apartarlo de otros equipos eléctricos. Reinicie el aparato si es necesario (apagando y volviéndolo a encender, o retirando las pilas y volviéndolas a colocar).

### IMPORTANTE: INFORMAÇÕES SOBRE AS PILHAS E BATERIAS

Guarda para eventuais consultas. Peça a um adulto para inserir as pilhas.

#### ⚠ ADVERTÊNCIA:

COMO EVITAR VAZAMENTO DE PILHA

1. Siga corretamente as instruções contidas no manual de instruções do brinquedo. Use apenas as pilhas ou baterias adequadas e insira corretamente as pilhas e baterias de acordo com as polaridades + ou -.
2. Não misture pilhas e baterias novas com pilhas e baterias usadas, ou do tipo carbono-zinco com tipo alcalinas.
3. As pilhas e baterias descarregadas devem ser retiradas do brinquedo.
4. No caso da não utilização do produto por um longo período, por favor remover as pilhas e baterias.
5. Tenha atenção para não causar curto-circuito nos terminais.
6. PILHAS E BATERIAS RECARREGÁVEIS: Não misture pilhas e baterias recarregáveis com nenhum outro tipo de pilha ou bateria. Remova as pilhas e baterias do produto antes de recarregá-las. O processo de recarga deverá ser supervisionado por um adulto. PILHAS E BATERIAS NÃO-RECARREGÁVEIS NÃO DEVEM SER RECARREGADAS.

No caso deste produto apresentar ou ser afetado por interferência elétrica local, por favor, remova-o de perto de qualquer outro aparelho elétrico. Caso seja necessário, reinicie o aparelho apertando o botão de desligar e ligue-o novamente em seguida, ou, recoloque as pilhas e baterias.

## RELOAD • RECHARGER • RECARGAR • RECARREGAR

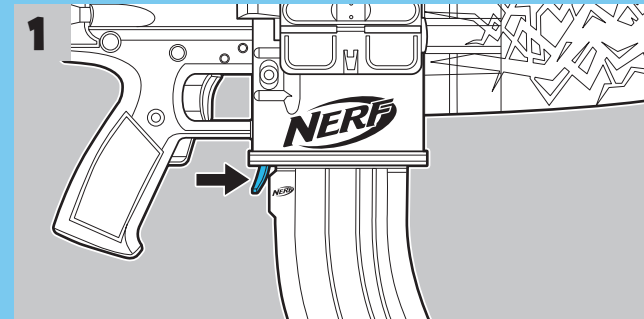

Press clip release.  
Appuie sur le verrou du chargeur.  
Aprieta el botón de liberación.  
Apertar o botão do clip.

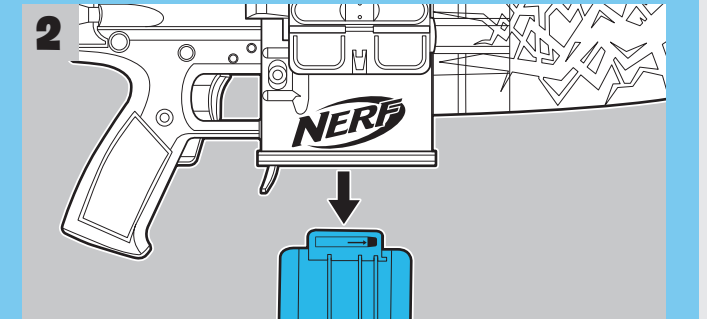

Remove clip from blaster.  
Retire le chargeur.  
Retira el clip del lanzador.  
Remover o clip.