

BABY
born®



827987

www.baby-born.com/827987



www.baby-born.com

Zapp
Creation

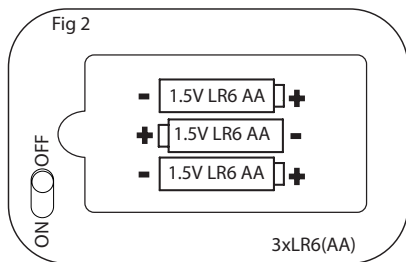
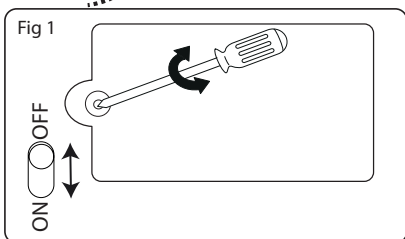
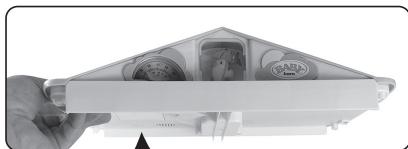

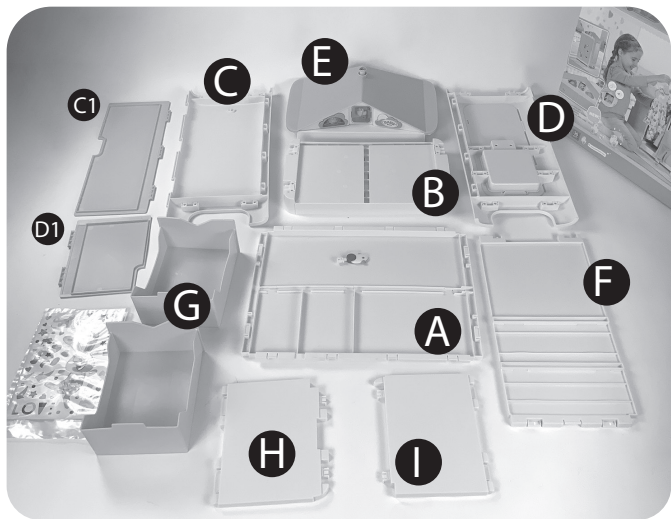

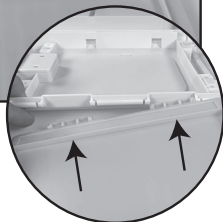
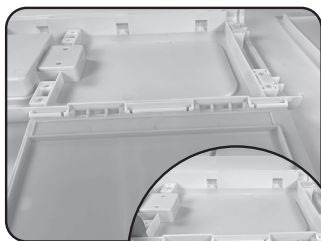
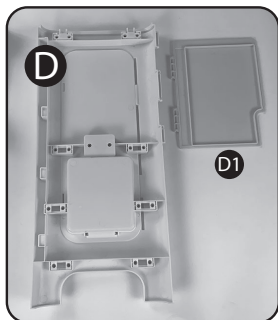
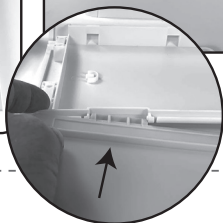
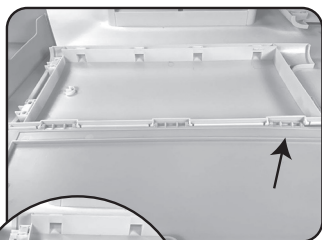

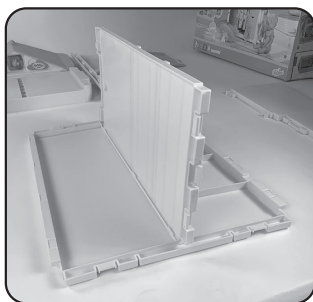
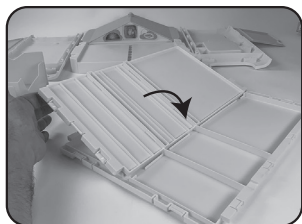
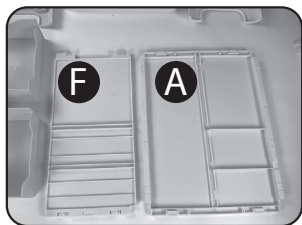
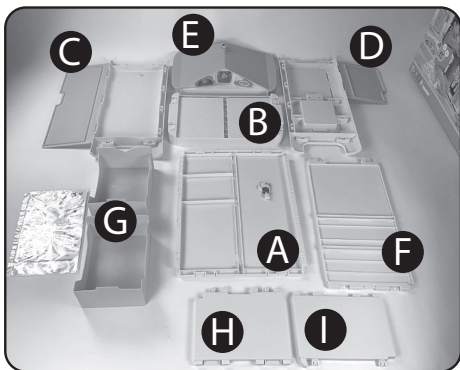

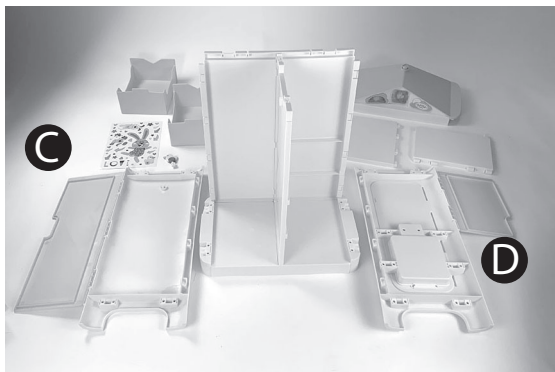
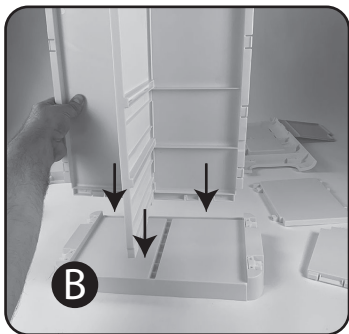

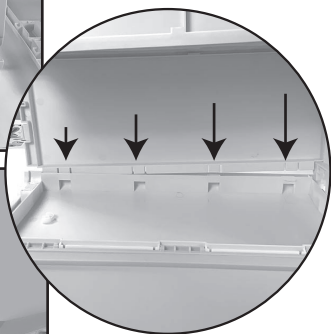
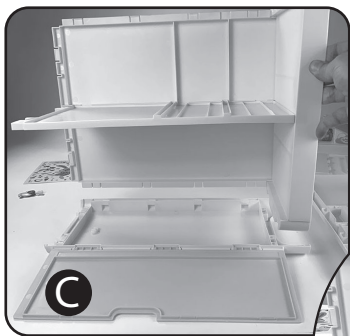

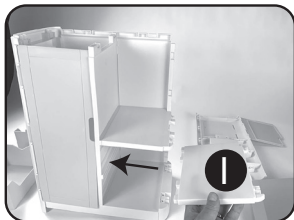
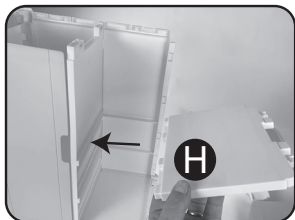
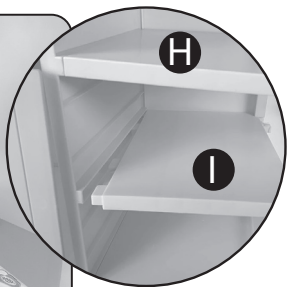
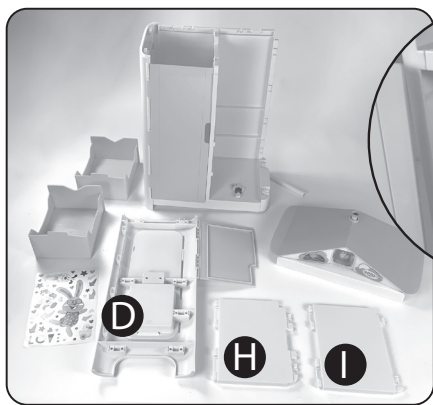

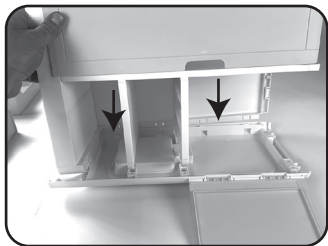
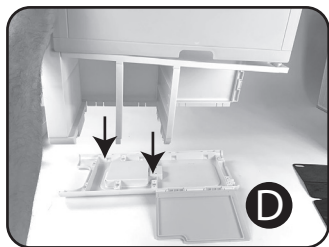
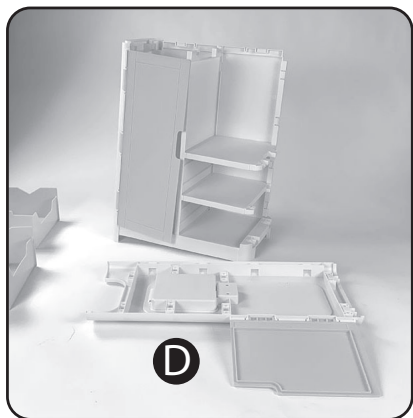

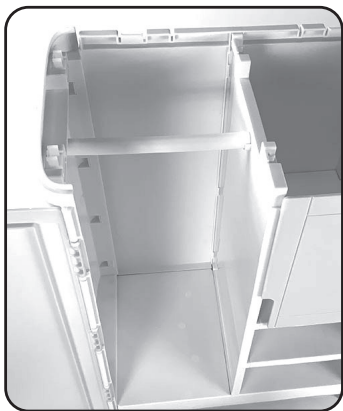
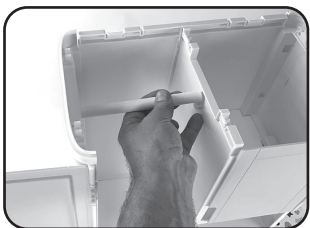
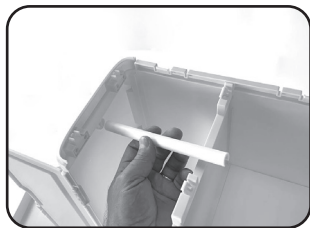

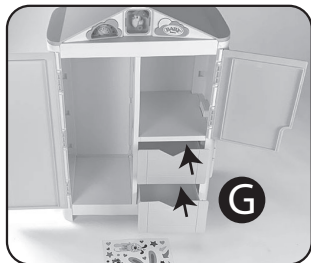
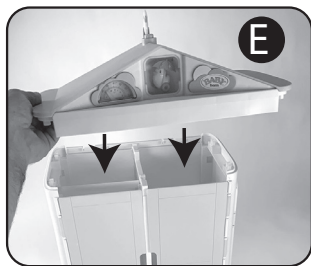
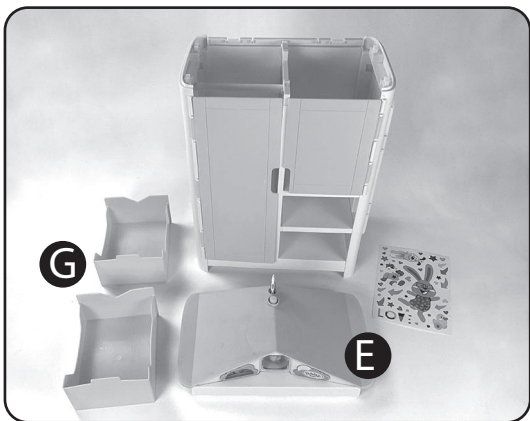

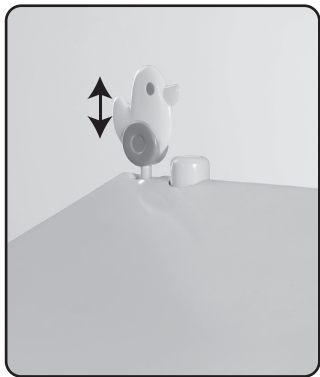
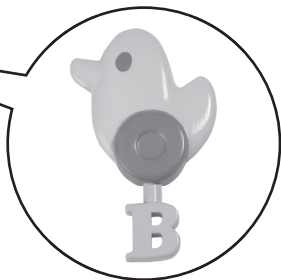
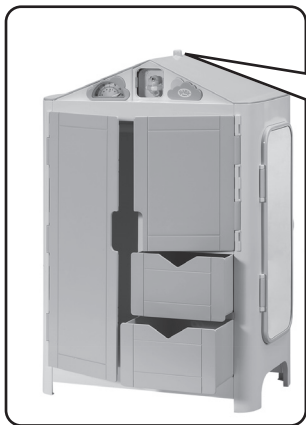

Start/Stop/Automatic stop

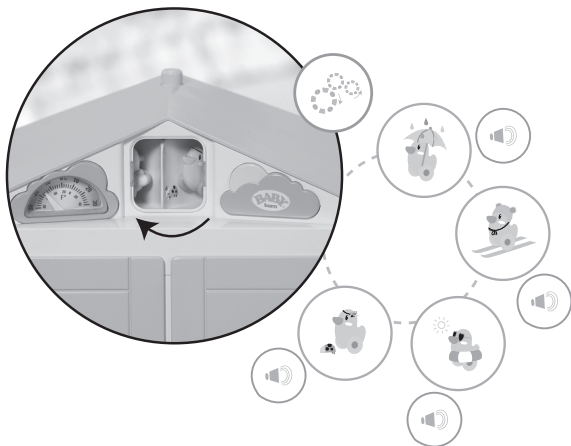

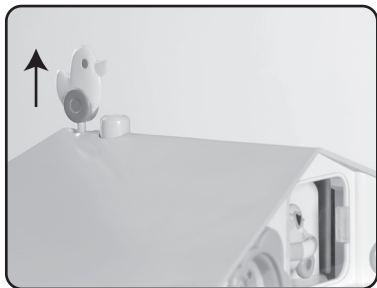

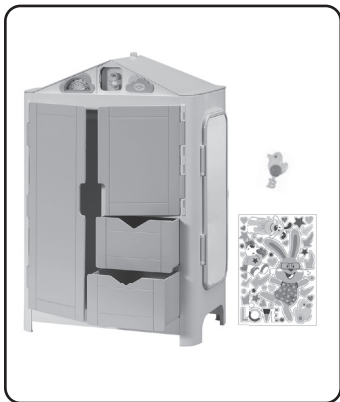

Liebe Eltern,

herzlichen Glückwunsch zum Kauf eines Produktes von Zapf Creation AG. Wir empfehlen Ihnen, vor der ersten Verwendung des Produktes, die Gebrauchsanweisung genau durchzulesen und diese mit der Verpackung aufzubewahren, falls Sie sie zu einem späteren Zeitpunkt benötigen.

Bitte beachten Sie!

- Seien Sie sich stets der Aufsichtspflicht gegenüber Ihrem Kind bewusst.
- Das Spielzeug darf nur von Eltern zusammengebaut und gereinigt werden.
- Da uns die Sicherheit unserer Kunden ein besonderes Anliegen ist, möchten wir Sie darauf hinweisen, dass dieser Artikel batteriebetrieben ist.
- Bitte den Artikel regelmäßig auf Beschädigungen kontrollieren und gegebenenfalls ersetzen. Den beschädigten Artikel außerhalb der Reichweite von Kindern aufbewahren. Stellen Sie immer sicher, dass die Batterien nicht zugänglich sind und somit verschluckt oder eingeatmet werden können.
- Dies kann unter anderem passieren, wenn das Batteriefach nicht korrekt verschraubt wurde oder defekt ist. Bitte den Batteriedeckel immer sorgfältig festschrauben.
- Batterien, können schwere innere Verletzungen verursachen. In diesem Fall ist eine sofortige ärztliche Behandlung erforderlich!
- Batterien immer von Kindern fernhalten.

Hinweis über Batterien/Akkus

- Für volle Leistungsfähigkeit und maximale Betriebszeit des Produkts empfehlen wir die Nutzung von Alkali-Mangan („Alkaline“) Batterien.
- Setzen Sie nur den empfohlenen Batterietyp ein.
- Der Batteriewechsel ist von Erwachsenen durchzuführen.
- Setzen Sie die Batterien mit korrekter Polung (+ und -) ein.
- Verwenden Sie keine unterschiedlichen Batterietypen oder alte und neue Batterien gleichzeitig.
- Anschlussklemmen dürfen nicht kurzgeschlossen werden.
- Wenn das Spielzeug längere Zeit nicht benutzt wird, schieben Sie den Schalter auf die „OFF“ Position, um die Batterie-Lebensdauer zu erhöhen. Wir empfehlen außerdem die Batterien zu entfernen, um ein Auslaufen und eine Beschädigung des Produkts zu vermeiden.
- Verwenden Sie keinesfalls Akkus und herkömmliche Batterien gleichzeitig.
- Versuchen Sie nicht, Batterien wiederaufzuladen.
- Leere Batterien sind aus dem Spielzeug zu entnehmen und gehören in die entsprechende Sondermüll-Sammlung.
- Sollte etwas Feuchtigkeit in das Batteriefach eingedrungen sein, bitte mit einem Tuch trocknen.
- Akkus müssen für den Ladevorgang aus dem Spielzeug entfernt werden.
- Das Wiederaufladen von Akkus darf nur unter Aufsicht von Erwachsenen durchgeführt werden.
- Batterien nicht ins Feuer werfen , da sie auslaufen oder explodieren können.

Vorbereitung

Ein Erwachsener muss die Batterien folgendermaßen einlegen:

1. Stellen Sie den ON/OFF-Schalter auf OFF. (Fig.1)
2. Mit einem Schraubenzieher den Deckel des Batteriefaches entfernen. (Fig.1)
3. 3xLR6(AA) Batterie einlegen. Achten Sie dabei auf die korrekte Ausrichtung der Pole. (Fig. 2)
4. Verschrauben Sie den Deckel des Batteriefaches wieder sorgfältig. (Fig.1)
5. Stellen Sie den ON/OFF-Schalter auf ON. (Fig.1)

Reinigung

Das Produkt kann mit einem feuchten (nicht nassen) Tuch gereinigt werden. Bitte stellen Sie sicher, dass die Elektronik nicht nass wird und keine Feuchtigkeit in das Batteriefach gelangt.

Entsorgung nach WEEE (Richtlinie über Elektro - und Elektronik -Altgeräte):

Alle Produkte, die mit dem Symbol „durchgestrichenes Mülltonne“ gekennzeichnet sind, dürfen nicht zum Hausmüll gegeben werden. Sie müssen getrennt gesammelt werden. Die Kommunen

haben hierzu Sammelstellen eingerichtet, an denen Altgeräte aus privaten Haushalten kostenfrei entgegengenommen werden. Bei unsachgemäßer Entsorgung können gefährliche Stoffe aus Elektro- und Elektronikgeräten in die Umwelt gelangen.

GB

Dear Parents,

Congratulations on your purchase of a Zapf Creation AG product. We would recommend that you read through the instructions for use carefully before using the product for the first time and retain the packaging for future references.

Please note

- Be aware of supervising your child.
- The item must only be set up and cleaned by adults.
- As the safety of our customers is very important to us, we would like to point out that this item is battery operated.
- Please check the item regularly for damage and replace if necessary.
- Keep damaged item out of reach of children.
- Always ensure that the batteries are not accessible and cannot be swallowed or inhaled. This can occur if the battery compartment is defective or not correctly screwed shut. Please always screw the battery compartment cover shut carefully.
- Batteries can cause serious internal injuries. In this case, immediate medical attention is required!
- Always keep batteries away from children.

All about batteries/rechargeable batteries:

- Use alkaline batteries for best performance and longer life.
- Use only the battery type recommended for the unit.
- Batteries must only be replaced by an adult.
- Insert batteries with the correct polarity (+ and -).
- Do not mix different types of batteries or old and new batteries.
- The supply terminals are not to be short-circuited.
- Do not mix rechargeable and non-rechargeable batteries.
- Do not recharge non-rechargeable batteries.
- Rechargeable batteries are to be removed from the toy before charging.
- Rechargeable batteries are to be recharged only under adult supervision.
- When the product is not used for an extended time, switch button to "OFF" position for longer battery life time.
- We also recommend removing batteries to prevent possible leakage and damage to the unit.
- If moisture gets into the battery compartment, dry with a cloth.
- Exhausted batteries are to be removed from the toy and taken to special waste collection point.
- Do not throw batteries into a fire as they may explode or leak.

Preparation

Insertion of batteries should be done by an adult as follows:

1. Set the switch on the battery compartment to "OFF". (Fig.1)
2. Use a screwdriver to open the battery compartment. (Fig.1)
3. Insert the 3xLR6(AA) batteries. Please check if the polarity is correct. (Fig.2)
4. Screw the cover of the battery compartment back on again. (Fig.1)
5. Set the switch on the battery compartment to "ON". (Fig.1)

Cleaning

The product can be cleaned with a damp (not wet) cloth. Please ensure that no moisture enters the electronics or battery compartment.

Disposal according to WEEE (Waste Electrical and Electronic Equipment Directive)

All products marked with a crossed out wheeled bin cannot be disposed of in unsorted municipal waste. Their collection must be done separately. Return and collection systems in Europe should be organized by collection and recycling organizations. WEEE-products can be disposed of free of charge at the appropriate collection points. The reason for this is to protect the environment and human health due to the potential effects of the presence of hazardous substances in electrical and electronic equipment.

NL

Beste ouders,

wij feliciteren u met uw aankoop van een product van Zapf Creation AG. Wij raden u aan om deze gebruiksaanwijzing zorgvuldig te lezen voordat u het product voor het eerst gebruikt en samen met de verpakking te bewaren.

Let op:

- Houd altijd toezicht op uw kind.
- Het product mag alleen door volwassenen worden voorbereid en gereinigd.
- De veiligheid van onze klanten is erg belangrijk voor ons. Daarom wijzen wij erop dat dit artikel op batterijen werkt.
- Controleer het artikel regelmatig op beschadigingen en vervang het eventueel.
- Bewaar het beschadigde artikel buiten bereik van kinderen.
- Zorg er altijd voor dat de batterijen goed zijn opgeborgen en niet kunnen worden ingeslikt. Dit zou kunnen gebeuren als het batterijvakje niet correct is afgesloten of defect is. Het klepje van het batterijvakje altijd zorgvuldig dichtdraaien.
- Batterijen kunnen ernstig inwendig letsel veroorzaken. In dat geval direct een arts raadplegen!
- Houd batterijen altijd uit de buurt van kinderen.

Alles over batterijen/oplaadbare batterijen

- Gebruik alkalinebatterijen voor betere en langere prestaties.
- Gebruik uitsluitend batterijen van het aanbevolen type.
- Batterijen dienen te worden vervangen door een volwassene.
- Let op de polariteit bij het plaatsen van batterijen (+ en -).
- Gebruik geen verschillende soorten, of nieuwe en oude, batterijen samen.
- Pas op voor kortsluiting, maak geen contact tussen beide polen.
- Zet de schakelaar op OFF (uit) als het speelgoed langere tijd niet wordt gebruikt om batterijvermogen te sparen. Wij raden u ook aan de batterijen eruit te halen om lekkende batterijen en schade aan het speelgoed te voorkomen.
- Gebruik geen oplaadbare en niet-oplaadbare batterijen samen.
- Laad niet-oplaadbare batterijen niet weer op.
- Verwijder lege batterijen uit het speelgoed en breng ze naar een inzamelpunt voor klein chemisch afval.
- Houd batterijen uit de buurt van vuur; ze kunnen lekken of exploderen.
- Indien er water in het batterijvak komt, droog het dan met een handdoek.
- Verwijder oplaadbare batterijen uit het speelgoed voordat ze worden opgeladen.
- Oplaadbare batterijen mogen enkel worden opgeladen onder toezicht van een volwassene.

Vorbereitung

De batterijen dienen door een volwassene te worden geplaatst. Ga als volgt te werk:

1. Zet de schakelaar op het batterijvak op 'OFF' (uit).
2. Draai met een schroevendraaier de schroef los om de deksel van het batterijvak te openen.
3. Plaats 3xLR6(AA) batterije. Zorg ervoor dat (+) en (-) in de juiste richting wijzen.
4. Doe de deksel van het batterijvak er weer op en draai de schroef vast.
5. Zet de schakelaar op het batterijvak op 'ON' (aan).

Reiniging

De pop kunnen worden gereinigd met een vochtig (niet nat) doekje. Let erop dat er geen vocht in de elektronica of in het batterijvakje dringt.

Weggooiën volgens WEEE (Richtlijnen met betrekking tot oude elektrische en elektronische toestellen)

Alle producten die het teken van een doorgestreepte vuilnisbak hebben, mogen niet meer worden meegegeven met ongesorteerd huisvuil. Het moet gescheiden worden ingezameld. De recycling organisaties hebben hiervoor verzamelplaatsen ingericht waar oude toestellen uit private huishoudens gratis worden aangenomen.

Als men deze toestellen niet op de juiste manier weggooit, kunnen gevaarlijke stoffen uit elektrische en elektronische toestellen in het milieu terechtkomen.

FR

Chers Parents,

Félicitations pour l'achat de votre produit Zapf Creation AG. Nous vous conseillons de lire attentivement l'ensemble des instructions d'utilisation avant d'utiliser le produit pour la première fois et de conserver l'emballage si vous deviez vous y référer dans le futur.

À noter

- Votre enfant doit rester sous votre surveillance.
- L'article doit être paramétré et lavé par un adulte.
- La sécurité de nos clients nous tenant particulièrement à cœur, veuillez noter que cet article fonctionne avec des piles.
- Veuillez vérifier régulièrement le bon état du produit et le remplacer le cas échéant.
- Conserver le produit endommagé hors de portée des enfants.
- Veuillez vérifier que les piles ne sont pas accessibles et qu'elles ne peuvent donc pas être ingurgitées ou inhalées. Cela peut notamment survenir lorsque le compartiment des piles est incorrectement vissé ou défectueux. Veuillez toujours visser soigneusement le couvercle du compartiment des piles.
- Les piles peuvent provoquer de graves lésions internes. Si cela venait à se produire, veuillez immédiatement consulter un médecin !
- Toujours tenir les piles hors de portée des enfants.

À propos des piles / batteries rechargeables

- Utiliser des piles alcalines pour une meilleure performance et une durée de vie plus longue.
- Utiliser uniquement le type de piles recommandé pour le produit.
- Les piles doivent être remplacées uniquement par un adulte.
- Insérer les piles selon la polarité
- Ne pas mélanger différentes sortes de piles ou des anciennes piles avec des neuves.
- Ne pas court-circuiter les piles.
- Lorsque le produit n'est pas utilisé pendant une longue période, mettre le bouton sur la position « OFF » pour une durée de vie plus longue des piles. Nous recommandons également de retirer les piles afin de prévenir toute fuite éventuelle qui pourrait endommager le produit.
- Ne pas mélanger les piles rechargeables et les piles non rechargeables.
- Ne pas recharger des piles non rechargeables.
- Les piles usées doivent être retirées du jouet et déposées dans un point de collecte prévu à cet effet.
- Conserver les piles loin d'une source de chaleur car elles pourraient fondre ou exploser.
- Si de l'eau rentre dans le compartiment à piles, le sécher avec un tissu sec.
- Les piles rechargeables doivent être retirées du jouet avant d'être rechargées.
- Les piles rechargeables doivent être rechargées uniquement sous la surveillance d'un adulte.

Préparation

Les piles doivent être installées uniquement par un adulte comme ce qui suit:

1. Mettre le bouton situé sur le compartiment des piles sur "OFF".
2. Utiliser un tournevis pour ouvrir le compartiment des piles.
3. Insérer 3xLR6(AA) pile. Vérifiez si la polarité est bien respectée.
4. Revissez le couvercle du compartiment à piles.
5. Mettre le bouton situé sur le compartiment des piles sur "ON".

Lavaje

La poupée peut être lavée avec un tissu humide (pas mouillé). Veiller à ne pas laisser entrer de saleté dans le logement des piles et de l'électronique.

Eliminación según la WEEE (directiva sur les appareils électriques et électroniques usagés)

Tous les produits portant un pictogramme représentant une poubelle barrée ne doivent pas être éliminés avec les ordures ménagères. Ils doivent être triés. Les organisations de recyclage ont mis en places des points de collecte adaptés pour l'élimination gratuite des appareils domestiques usagés. En cas d'élimination inappropriée, des substances nocives provenant des appareils électriques et électroniques peuvent se disperser dans l'environnement.

ES

Queridos padres,

Felicidades y gracias por haber comprado un producto de Zapf Creation AG. Le recomendamos que lea con cuidado estas instrucciones de uso antes de utilizarlo por primera vez y que las guarde junto al embalaje para futuras referencias.

Por favor tener en cuenta:

- Por favor, supervise a su hijo/a en todo momento
- La limpieza y montaje del producto debería ser realizada sólo por adultos.
- La seguridad de nuestros clientes es algo muy importante para nosotros. Por ese motivo, le indicamos que este artículo funciona con pilas.
- Compruebe regularmente si el artículo presenta daños y sustitúyalo si es necesario.
- Mantenga el artículo dañado fuera del alcance de los niños.
- Asegúrese siempre de que las pilas no sean accesibles y que, de esa forma, no puedan ser tragadas ni aspiradas. Esto puede suceder, por ejemplo, si el compartimento de las pilas no ha sido correctamente atornillado o está defectuoso. Atornille siempre firme y cuidadosamente la tapa de las pilas.
- Las pilas pueden causar graves lesiones internas. En ese caso, ¡busque asistencia médica de inmediato!
- Mantener las pilas siempre alejadas de los niños.

Sobre las pilas/pilas recargables

- Utilice pilas alcalinas para un mejor rendimiento y una vida más larga.
- Utilice sólo el tipo de pilas recomendado para la unidad.
- Las pilas deben ser cambiarlas por un adulto.
- Coloque las pilas con la polaridad correcta (+ y -).
- No mezcle pilas nuevas y usadas.
- No haga corto circuito en las pilas.
- Ponga el interruptor en la posición "OFF" cuando no vaya a utilizar el producto por un largo periodo de tiempo, para una vida más larga de las pilas. Se recomienda extraer las pilas para evitar que derramen el líquido corrosivo y dañen la unidad.
- No mezcle pilas recargables y no recargables.
- No recargue las pilas no recargables.
- Las pilas descargadas deben retirarse del juguete y ser llevadas a un punto de reciclaje habilitado.
- Mantenga las pilas alejadas del fuego o fuente de calor para evitar su explosión.
- Si entra agua en el compartimento de las pilas, séquelo con un trapo.
- Las pilas recargables han de ser extraídas del juguete antes de ser recargadas.
- Las pilas recargables han de ser cargadas solo bajo la supervisión de un adulto.

Preparación

Las pilas deben ser sustituidas por un adulto, del siguiente modo:

1. Coloque el interruptor de ON/OFF en la posición "OFF".
2. Utilice un destornillador para abrir el compartimento de las pilas.
3. Introduzca las pilas 3xLR6(AA). Por favor, asegúrese de que la polaridad es correcta.

4. Coloque de nuevo la tapa del compartimento de las pilas con la ayuda del destornillador.
5. Coloque el interruptor de OFF en la posición "ON".

Limpieza

Los muñecas se pueden limpiar con un trapo húmedo (no mojado). Por favor asegúrese de que no entre ninguna humedad al compartimento de electrónica o al de las baterías.

Eliminación de residuos según la RAEE (Directiva sobre residuos de aparatos eléctricos y electrónicos) El símbolo de un cubo de basura tachado en los productos indica que estos productos no se pueden desechar junto con los residuos domésticos. Se deben recolectar por separado. Las organizaciones de reciclaje han establecido para ello puntos de recogida en los que se pueden depositar de manera gratuita estos aparatos procedentes de cada hogar. En caso de eliminación indebida, podrían verse sustancias peligrosas procedentes de los aparatos eléctricos y electrónicos.

PT

Caros pais,

Agradecemos a compra de um produto da Zapf Creation AG. Recomendamos que leiam com todo o cuidado estas instruções antes da primeira utilização, e que as guardem juntamente com a embalagem

Tenha em conta o seguinte

- A criança deve brincar sob a supervisão de um adulto.
- O artigo só pode ser ajustado e limpo por adultos.
- Porque a segurança dos nossos clientes está no centro das nossas atenções, queremos chamar a sua atenção para o facto de este artigo funcionar a pilhas.
- Verificar o artigo regularmente quanto a danos e substituir, se necessário.
- Manter o artigo danificado fora do alcance das crianças.
- Certifique-se sempre de que as pilhas não se encontram acessíveis e não podem ser ingeridas ou inaladas. Isto pode acontecer, entre outros, caso o compartimento das pilhas não tenha sido corretamente fechado ou se encontre danificado. Aparafusar sempre cuidadosamente a tampa do compartimento das pilhas.
- As pilhas podem provocar graves ferimentos internos. Neste caso, é necessário tratamento médico imediato!
- Manter as pilhas sempre fora do alcance das crianças.

Avisos sobre pilhas:

- Usar sempre pilhas alcalinas.
- Usar apenas pilhas do mesmo tipo ou equivalentes às recomendadas.
- As pilhas devem ser substituídas sob supervisão de um adulto.
- Colocar as pilhas de acordo com as polaridades (+/-).
- Não misturar pilhas usadas com novas ou de tipos diferentes.
- Evitar os curto-circuitos com os terminais de corrente.
- Para prolongar a duração das pilhas, colocar o botão em "OFF" sempre que o produto não for utilizado por um longo período de tempo. Também recomendamos que as pilhas sejam retiradas para evitar que derramem líquido corrosivo e danifiquem a unidade.
- Não misturar pilhas recarregáveis com pilhas não-recarregáveis.
- Não tentar recarregar pilhas não-recarregáveis.
- Retirar as pilhas gastas do brinquedo e deitá-las fora nos locais apropriados.
- Não deitar as pilhas no fogo pois podem explodir.
- Se entrar água no compartimento das pilhas, secar com um pano.
- As pilhas recarregáveis devem ser retiradas do brinquedo, antes de carregadas.
- As pilhas recarregáveis devem ser carregadas sob supervisão de um adulto.

Preparação

A colocação das pilhas deve ser efectuada por um adulto da seguinte maneira:

1. Colocar o botão no compartimento das pilhas em "OFF".

2. Desaparafusare la tampa del compartimento.
3. Inserire le 3xLR6(AA) pile, secondo le polarità.
4. Aparafusare la tampa del compartimento.
5. Collocare il pulsante nel compartimento delle pile in "ON".

Limpeza

Os boneca da podem ser limpos com um pano húmido (não molhado). Por favor, certifique-se de que a humidade não penetra no sistema eletrónico ou no compartimento das pilhas.

Eliminación em conformidade com a WEEE (Directiva relativa a aparelhos eléctricos e electrónicos usados):

Todos os produtos que contenham o símbolo de um contentor de lixo com um traço por cima não podem ser eliminados juntamente com o lixo doméstico. Têm de ser recolhidos em separado. As autoridades responsáveis criaram pontos de recolha para o efeito, nos quais os aparelhos usados podem ser entregues gratuitamente. No caso de eliminação incorrecta, podem ser libertados para o meio ambiente materiais prejudiciais provenientes de aparelhos eléctricos e electrónicos.

IT

Cari genitori,

ci congratuliamo con voi per l'acquisto di un prodotto della Zapf Creation AG. Vi consigliamo di leggere attentamente il presente manuale prima dell'uso e di conservarlo con cura insieme all'imbollo

Attenzione:

- Non perdetevi mai di vista il vostro bambino durante il gioco.
- La vasca può essere montata e pulita solo dai genitori.
- Poiché la sicurezza dei nostri clienti ci sta particolarmente a cuore, facciamo presente che questo prodotto è alimentato a batteria.
- Controllare periodicamente che il prodotto sia integro ed eventualmente sostituirlo.
- Tenere il prodotto danneggiato lontano dalla portata dei bambini.
- Assicurarsi sempre che le batterie non siano accessibili, per evitare che possano essere ingerite o inalate. Ciò può accadere ad esempio se il vano batteria non è avvitato correttamente o è difettoso. Avvitare sempre con cura il coperchio della batteria.
- Le batterie possono causare gravi lesioni interne. In tal caso consultare subito un medico!
- Tenere sempre le batterie lontano dalla portata dei bambini.

Batterie/batterie ricaricabili

- Le batterie non ricaricabili non devono essere ricaricate.
- Le batterie ricaricabili (se removibili) devono essere rimosse dal giocattolo prima di essere ricaricate.
- Le batterie ricaricabili devono essere ricaricate sotto la supervisione di un adulto.
- Diversi tipi di batterie o batterie nuove e usate non devono essere mischiate.
- Le batterie devono essere inserite rispettando la corretta polarità.
- Le batterie scariche devono essere rimosse dal giocattolo.
- I morsetti di alimentazione non devono essere cortocircuitati.
- Non cercare di aprire le batterie.
- Non gettare le batterie nel fuoco, potrebbero esplodere o perdere liquido.
- Le batterie devono essere sostituite da un adulto.
- Togliere le batterie dal giocattolo se si intende riporlo per un lungo periodo.
- Le batterie scariche devono essere gettate negli appositi contenitori.

Preparazione

L'installazione delle batterie deve essere effettuato da un adulto come segue:

1. Posizionare l'interruttore del comparto batterie su OFF.
2. Usando un cacciavite aprire il comparto batterie.
3. Inserire 3xLR6(AA) le batterie con la polarità corretta (+ e -).
4. Riavvitare il comparto batterie.
5. Posizionare l'interruttore del comparto batterie su ON

Pulizia

Questo bambola di può essere pulito con un panno umido (non bagnato). Accertarsi che i dispositivi elettronici non si bagnino e che non penetri umidità nel vano portabatterie.

INFORMAZIONI AGLI UTENTI

ai sensi dell'art. 13 del Decreto Legislativo 25 luglio 2005, n. 151 "Attuazione delle Direttive 2002/95/CE, 2002/96/CE e 2003/108/CE, relative alla riduzione dell'uso di sostanze pericolose nelle apparecchiature elettriche ed elettroniche, nonché allo smaltimento dei rifiuti"

Il simbolo del cassonetto barrato riportato sull'apparecchiatura indica che il prodotto alla fine della propria vita utile deve essere raccolto separatamente dagli altri rifiuti. L'utente dovrà, pertanto, conferire l'apparecchiatura integra dei componenti essenziali giunta a fine vita agli idonei centri di raccolta differenziata dei rifiuti elettronici ed elettrotecnici, oppure riconsegnarla al rivenditore al momento dell'acquisto di nuova apparecchiatura di tipo equivalente, in ragione di uno a uno. L'adeguata raccolta differenziata per l'avvio successivo dell'apparecchiatura dimessa al riciclaggio, al trattamento e allo smaltimento ambientale contribuisce ad evitare possibili effetti negativi sull'ambiente e sulla salute e favorisce il riciclo dei materiali di cui è composta l'apparecchiatura. Lo smaltimento abusivo del prodotto da parte dell'utente comporta l'applicazione delle sanzioni amministrative di cui al D.Lgs n. 152/2006 (parte 4 art.255)

FI

Hyvät vanhemmat,

onnittelamme Zapf Creation AG tuotteen ostosta. Suosittelemme tämän käyttöohjeen huolellista lukemista lapsen kanssa ennen ensimmäistä käyttöönottoa ja ohjeen säilyttämistä yhdessä pakkauksen kanssa.

Ota huomioon:

- Suosittelemme aikuisen valvontaa.
- Vain aikuinen saa koota tuotteen.
- Ei sovi käytettäväksi portaana tai astinlautana.

Tietoa paristoista

- Käytä alkaliparistoja paremman tehon ja käyttöiän vuoksi.
- Käytä vain suositeltuja paristoja.
- Aikuisen tulee asentaa paristot.
- Aseta paristot niiden oikea napaisuus (+ ja -) huomioiden.
- Älä sekoita keskenään erityyppisiä tai uusia ja vanhoja paristoja.
- Älä oikosulje paristoja.
- Kun laitetta ei käytetä pitkään aikaan, siirrä virtakatkaisin POIS PÄÄLTÄ("OFF")-asentoon paristojen säästämiseksi. On myös suositeltavaa poistaa paristot laitteesta vuotojen ja vaurioiden välttämiseksi.
- Älä sekoita keskenään uudelleen ladattavia paristoja ja paristoja, joita ei voi ladata.
- Paristoja, joita ei voi ladata, ei saa ladata.
- Tyhjentyneet paristot tulee poistaa laitteesta ja kierrättää asianmukaisesti.
- Paristoja ei saa heittää tuleen vuotamis- ja räjähdysvaaran takia.
- Jos vettä pääsee paristokoteloon, kuivaa paristokotelo kuivalla pyyhkeellä.
- Uudelleen ladattavat paristot tulee poistaa laitteesta ennen lataamista.
- Uudelleen ladattavat paristot tulee ladata vain aikuisen valvonnassa.

Valmistelu

Aikuisen tulee asentaa paristot:

1. Laita paristokotelon kytkin POIS PÄÄLTÄ("OFF") asentoon.
2. Käytä ruuvimeisseliä paristokotelon avaamiseen.
3. Asenna 3xLR6(AA) paristot oikeanapaisuudet huomioiden.
4. Kiinnitä paristokotelon kansi takaisin ruuvimeisselillä.
5. Laita paristokotelon kytkin PÄÄLLE("ON") asentoon.

Puhdistus

Nukke puhdistaa kostealla (ei märällä) liinalla. Varmista, että kosteutta ei pääse elektroniikkaan eikä paristoihin.

WEEE: (direktiivi sähkö- ja elektroniikkalaiteromusta) mukainen hävittäminen

Tuotteita, jotka on merkitty yliruksatulla roskakorilla, ei saa enää laittaa lajittelemattomaan kotitalousjätteeseen. Ne on hävitettävä erikseen. Kierrätysjärjestelmissä on osoitettu keräyspaikat, joissa otetaan vastaan yksityisten kotitalouksien vanhat laitteet maksutta. Jos laitteita ei hävitetä oikein, sähkö- ja elektroniikka laitteista voi joutua vaarallisia aineita ympäristöön.

NO

Kjære foreldre,

Gratulerer med kjøp av ett av Zapf Creation AGs produkter. Ber vi dere lese denne bruksanvisningen før leken tas i bruk første gang. Oppbevar den sammen med emballasjen.

OBS:

- Ha tilsyn med barnet.
- Leken skal utelukkende monteres og rengjøres av voksne.
- Sikkerheten til kundene våre er veldig viktig for oss. Vi gjør derfor oppmerksom på at dette produktet er batteridrevet.
- Sjekk produktet jevnlig for skader og erstatt det om nødvendig.
- Oppbevar produktet utilgjengelig for barn hvis det er ødelagt.
- Forsikre deg om at batteriene er utilgjengelige for barn og ikke kan svelges eller pustes inn. Dette kan blant annet skje hvis batterilokket ikke er riktig skrudd fast eller er defekt. Skru alltid batterilokket godt fast.
- Batterier kan forårsake alvorlige indre skader. Dette krever umiddelbar medisinsk behandling!
- Alltid hold batterier unna barn.

Vedr. batterier/oppladbare batterier

- Bruk alkaliske batterier for best resultat og lengre levetid.
- Bruk kun den type batterier som er anbefalt for produktet.
- Batterier bør settes i av en voksen.
- Sett inn batteriene med riktig polaritet (+ og -).
- Ikke bland gamle og nye batterier eller forskjellige batterityper.
- Ikke kortslutt batteriet.
- Når produktet ikke blir brukt over lengre tid, skyves bryteren over på "OFF" for å spare på batteriene. Vi anbefaler også å fjerne batteriene for å forhindre mulig lekkasje og skade på produktet.
- Ikke bland oppladbare og ikke-oppladbare batterier.
- Ikke forsøk å lade batterier som ikke er oppladbare.
- Utslitte batterier skal fjernes fra leken og kastes i mottak for spesialavfall.
- Hold batteriene unna åpen ild fordi de kan lekke eller eksplodere.
- Tørk batterirommet med en tørr klut, dersom det skulle trenge fuktighet inn i batterirommet.
- Oppladbare batterier skal fjernes fra leken innen de lades.
- Oppladbare batterier må bare lades under tilsyn av en voksen.

Forberedelse

Innsetting av batterier bør foretas av en voksen på følgende måte:

1. Skyv bryteren på batterirommet over på "OFF".
2. Bruk en skrutrekker til å åpne batterirommet.
3. Sett i 3xLR6(AA) batteriene. Vennligst sjekk at de vender riktig.
4. Skru dekselet på batterirommet igjen.
5. Skyv bryteren på batterirommet over på "ON".

Rengjøring

Doll kan tørkes av med en fuktig (ikke våt) klut. Påse at det elektroniske systemet ikke blir vått og at det ikke kommer fuktighet inn i batteriboksen.

WEEE, informasjon for alle europeiske forbrukere.

Alle produkter som er markerte med en gjennomstreket søppeltønne får ikke lenger tilføres det usorterte husholdningssøppelet. De må samles separat. Retur- og samlesystemer i Europa bør organiseres av samle- og recyclingorganisasjoner. WEEE produkter kan kastes gratis på de egnede samlestedene. Grunnen for dette er beskyttelsen av miljøet mot potensielle skader pga. farlige substanser i elektro- og elektronikkapparater.

SE

Bästa föräldrar,

Vi gratulerer er till köpet av en produkt från Zapf Creation AG. Vi recomenderar att ni innan hästen används för första gången noggrant läser igenom denna bruksanvisning och sedan förvarar den tillsammans med förpackningen.

Observera:

- Håll barn under uppsyn.
- Endast föräldrarna får sätta ihop och rengöra denna leksak.
- Våra kunders säkerhet är mycket viktig för oss. Observera därför att den här artikeln drivs med batterier.
- Kontrollera artikeln regelbundet för tecken på skador och byt ut vid behov.
- Förvara den skadade artikeln utom räckhåll för barn.
- Försäkra dig om att batterierna alltid förvaras på en otillgänglig plats, så att de inte kan sväljas eller andas in. Detta kan t.ex. hända om batterifacket inte är korrekt igenskruvat eller är defekt. Skruva alltid fast batterifacket nogga.
- Batterier kan orsaka allvarliga invärtes skador. I så fall krävs omedelbar läkarvård!
- Håll alltid batterier utom räckhåll för barn.

Information om batterier/uppladdningsbara batterier

- Använd alkaliska batterier för bästa prestanda och längre hållbarhet.
- Använd endast de batterier som rekommenderas.
- Batterierna ska sättas i eller bytas av en vuxen.
- Vänd + och - åt rätt håll.
- Blanda inte olika typer av batterier eller gamla och nya batterier.
- Kortslut inte batterierna.
- Om produkten inte ska användas under en längre tid, flytta knappen till OFF (av) för att bevara batteriernas livslängd. Vi rekommendera också att batterierna tas ut, för att förhindra läckage och skador på enheten.
- Blanda inte uppladdningsbara och icke uppladdningsbara batterier.
- Ladda inte batterier som inte är uppladdningsbara.
- Tomma batterier ska tas ut från leksaken och slängas i en batteriholk eller på en återvinningscentral.
- Håll batterierna borta från eld, då de kan läcka eller explodera.
- Torka med en trasa om lite fukt skulle ha trängt in i batterifacket.
- Uppladdningsbara batterier ska tas ut från leksaken innan laddning.
- Uppladdningsbara batterier ska endast laddas under uppsikt av en vuxen

Förberedelse

Batterierna bör sättas i av en vuxen på följande sätt:

1. Flytta brytaren på batterirummet till "OFF".
2. Öppna batterirummet med en skruvmejsel.
3. Sätt i 3xLR6(AA) batterier. Se till att + och - är vända åt rätt håll.
4. Stäng batterilocket igen.
5. Flytta brytaren på batterirummet till "ON".

Rengöring

Du kan rengöra doll med en fuktig (inte våt) trasa. Se till att elektroniken inte blir våt och att fukt inte hamnar i batterifacket.

WEEE, information för alla europeiska konsumenter.

Alla produkter som är märkta med en överkorsad soptunna får inte längre slängas i osorterade hus hålls sopor. De måste samlas in separat. Återlämnings- och insamlingsystem i Europa ska organiseras av insamlings- och återvinningsorganisationer. WEEE-produkter kan lämnas in gratis till lämpliga återvinningsstationer. Detta görs för att skydda miljön mot potentiella skador genom farliga substanser i el- och elektronikapparater.

DK

Kære forældre,

vi ønsker Jer til lykke med købet af et produkt fra Zapf Creation AG. Vi anbefaler at denne brugsvejledning læses grundigt igennem inden legetøjet tages i brug første gang og at vejledningen opbevares sammen med emballagen.

Læg venligst mærke til det følgende

- Hold opsyn med barnet.
- Dette legetøj må udelukkende bygges sammen og rengøres af forældre.
- Eftersom vi har fokus på vores kunders sikkerhed, gør vi opmærksom på, at dette produkt er batteridrevet
- Kontrollér regelmæssigt produktet for skader og udskift det i givet fald.
- Opbevar det beskadigede produkt uden for børns rækkevidde.
- Kontroller altid, at batterierne ikke er tilgængelige og dermed ikke kan sluges eller indåndes. Dette kan blandt andet ske, hvis batteridækslet ikke er skruet korrekt på eller er defekt. Skru altid batteridækslet omhyggeligt fast.
- Batterier kan forårsage alvorlige indre kvæstelser. En sådan situation kræver akut lægehjælp!
- Hold altid batterier fjernt fra børn.

Om batterier

- Du opnår det bedste resultat med alkaliebatterier.
- Brug kun de anbefalede batterier.
- Udskiftning af batterier skal foretages af en voksen.
- Batterier skal vendes den rigtige vej (+ og -).
- Bland aldrig gamle og nye batterier eller forskellige batterityper.
- Batterier må ikke kortsluttes.
- Når du ikke bruger produktet i længere tid, skal du slukke det for at spare på batteriet. Vi anbefaler også at du fjerner batterierne så du undgår lækager der kan ødelægge produktet.
- Undgå at bruge genopladelige og ikke-genopladelige batterier samtidigt.
- Prøv ikke på at oplade ikke-genopladelige batterier.
- Brugte batterier skal fjernes fra legetøjet og afleveres et sted hvor de samler batterier ind.
- Hold batterierne på afstand af ild da de kan lække eller eksplodere.
- Hvis der trænger fugt ind i batterirummet, kan du tørre det med en klud.
- Genopladelige batterier skal fjernes fra legetøjet før de oplades.
- Genopladelige batterier må kun oplades under opsyn af en voksen.

Forberedelse

Isætning af batterier bør foretages af en voksen på følgende måde:

1. Sæt kontakten på batterirummet på "OFF".
2. Brug en skruetrækker til at åbne batterirummet.
3. Sæt 3xLR6(AA) batterierne i. Se efter om batterierne vender rigtigt.
4. Skru batterirummets låg på igen.
5. Sæt kontakten på batterirummet på "ON".

Rengöring

Doll kan rengöras med en fuktig (ikke våd) klude. Sørg venligst for at elektronikken ikke bliver våd og at der ikke kommer fugtighed ind i batteriskuffen.

WEEE, informationer til alle europæiske forbrugere.

Alle produkter der er mærket med en gennemstreget skraldespand, må ikke mere komme i det usorterede husholdningsaffald. Dette skal samles separat. Tilbageleverings- og samlesystemer i Europa bør organiseres af samle- og genbrugsorganisationer. WEEE-produkter kan bortskaffes gratis hos egnede samlesteder. Grunden herfor er beskyttelse af miljøet mod potentielle skader som følge af farlige substanser i elektro- og elektronikapparater.

IS

Kæru foreldrar,

til hamingju með nýju Zapf Creation AG vöruna Þína. Mælum við með því að þessar leiðbeiningar séu vandlega lesnar áður en leikfangið er tekið í notkun. Leiðbeiningarnar á að geyma ásamt pakkanum.

Athugið:

- Verið meðvituð um að leiðbeina barni ykkar.
- Aðeins fullorðnir mega setja upp og hreinsa leikfangið.
- Öryggi viðskiptavina er okkur mjög mikilvægt. Hafðu í huga að þessi hlutur gengur fyrir rafhlöðum.
- Athuga skal reglulega hvort hluturinn hafi orðið fyrir skemmdum og skipta honum út ef nauðsyn refur.
- Geymið skemmdan hlut þar sem börn ná ekki til.
- Ávallt skal tryggja að rafhlöður séu ekki aðgengilegar og að ekki sé hægt að innbyrða þær á neinn hátt. Þetta getur átt sér stað ef rafhlöðuhólfíð er gallað eða því ekki lokað með skrifum. Ávallt skal skrífa lok rafhlöðuhólfíns tryggilega á.
- Rafhlöður geta valdið alvarlegum innvortis áverkum. Þetta krefst tafarlausrar læknishjálpar!
- Geymdu rafhlöður ávallt þar sem börn ná ekki til.

Allt um rafhlöður/hleðslurafhlöður

- Notið alkaline rafhlöður til að tryggja betri gæði og lengri endingu.
- Notið eingöngu rafhlöður sem mælt er með fyrir vöruna.
- Látið fullorðna eingöngu sjá um að skipta um rafhlöður.
- Gætið að rafhlöðurnar snúi rétt (+ og -).
- Blandið ekki saman mismunandi tegundum af rafhlöðum.
- Ekki nota endingarstuttar rafhlöður.
- Ef tækið er ekki notað í nokkurn tíma, stillið takkann á "OFF" til að rafhlöðurnar lifi lengur. Við mælum einnig með að rafhlöðurnar séu fjarlægðar til að koma í veg fyrir leka og eyðileggingu á vörunni.
- Ekki blanda saman hleðslurafhlöðum og venjulegum rafhlöðum.
- Hlaðið ekki venjulegar rafhlöður.
- Ónýtar rafhlöður þarf að fjarlægja úr leikfanginu og henda í sérstaka endurvinnslutunnu.
- Haldið rafhlöðum frá eldi þar sem þau geta lekið eða sprungið.
- Ef vatn kemst í rafhlöðuhólfíð, þurrkið með klút.
- Hleðslurafhlöður þarf að fjarlægja úr leikfanginu áður en þau eru hlaðin.
- Hleðslurafhlöður þarf að hlaða undir eftirliti fullorðinna.

Undirbúningur

Innsetning á rafhlöðum skal gerð af fullorðnum sem hér segir:

1. Stillið rofann á rafhlöðuhólfina á "OFF".
2. Notið skrifjárn til að opna rafhlöðuhólfíð.
3. Setjið 3xLR6(AA) rafhlöður. Vinsamlega athugið að rafstyrkurinn er réttur.
4. Skrífið lokið á rafhlöðuhólfíð á aftur.
5. Stillið rofann á rafhlöðuhólfina á "ON".

Hreinsun

Hreinsa má Puppert með rökum (ekki blautum) klút. Gætið þess vandlega að ekki komist raki að rafbúnaðinum eða í rafhlöðuhólf leikfangsins.

WEEE, upplýsingar fyrir alla notendur í Evrópulöndum.

Vörum merktum með ruslatunnu sem krossað er yfir má ekki lengur farga með blönduðum heimilisúrgangi. Skylt er að skil a fleim flokkuðum frá öðrum úrgangi. Móttöku- og söfnunarstöðvar í Evrópulöndum eiga að vera skipulagðar af söfnunar- og endurvinnslufyrirtækjum. WEEE-vörum má farga án endurgjalds á þar til starfræktum móttökustöðvum. Ástæða þessara fyrirmæla er verndum umhverfisins fyrir hugsanlegum skaða af völdum hættulegra efna í rafmagns- og rafaindabúnaði.

LT

Mieli téveliai,

sveikiname Jus įsigijus „Zapf Creation“ AG gaminį. Prieš pradėdant naudotis šiuo gaminiu, rekomenduojame atidžiai perskaityti naudojimosi instrukciją ir išsaugoti ją kartu su pakuote, nes ateityje Jums gali jų prireikti.

Atkreipkite dėmesį

- Visada prižiūrėkite žaidžiantį vaiką.
- Surinkti ir valyti žaislą gali tik suaugusieji.
- Kadangi mūsų vaikų saugumas mums labai svarbus, atkreipiame jūsų dėmesį, kad šis gaminys veikia su baterijomis.
- Todėl nuolat tikrinkite ir prireikus pakeiskite pažeistą gaminį.
- Pažeistą gaminį laikykite vaikams nepasiekiamoje vietoje.
- Visada įsitinkite, kad baterijos jiems nepasiekiamos ir jų negalima nuryti ar įkvėpti jų skleidžiamų medžiagų. Taip, be kita ko, gali nutikti tuo atveju, jeigu baterijų skyrelis netinkamai prisuktas arba sugedęs. Visada kruopščiai prisukite baterijų dangtelį.
- Baterijos gali sukelti sunkių vidinių sužalojimų. Tokiu atveju nedelsdami kreipkitės į gydytoją!
- Laikykite baterijas vaikams nepasiekiamoje vietoje.

Saugus baterijų naudojimas

- Naudokite šarmines baterijas, užtikrinančias geresnį ir ilgesnį gaminio veikimą.
- Naudokite rekomenduojamo tipo baterijas.
- Baterijos turi būti keičiamos suaugusiųjų.
- Įdėdami baterijas, atsižvelkite į jų poliškumo ženklus (+/-).
- Nemaišykite senų baterijų su naujomis, taip pat skirtingo tipo baterijų.
- Maitinimo gnybtai neturi sukelti trumpojo jungimo.
- Nemaišykite įkraunamų ir neįkraunamų baterijų.
- Nekraukite neįkraunamų baterijų.
- Prieš kraudami baterijas, išimkite jas iš žaislo.
- Baterijas kraukite tik prižiūrint suaugusiems.
- Jei su žaislu nežaisite ilgesnį laiką, jungiklį nustatykite į padėtį OFF. Taip taupsite baterijas.
- Taip pat rekomenduojama baterijas iš žaislo išimti, kad išvengtumėte baterijų išsiliejimo ir apsaugotumėte žaislą nuo sugadinimo.
- Jei į baterijų skyrelį pateko drėgmės, išvalykite jį sausu skudurėliu.
- Išsikrovusios baterijos turi būti išimtos iš žaislo ir sunaikintos specialiaame atliekų perdirbimo punkte.
- Nemeskite baterijų į ugnį, nes jos gali sprogti arba išsilieti.

Paruošimas

Baterijas įdėti gali tik suaugęs žmogus, atsižvelgdamas į toliau pateiktus žingsnius:

1. Ant baterijų skyrelio esantį jungiklį nustatykite į padėtį OFF.
2. Atsuktuvu atidarykite baterijų skyrelį.
3. Įdėkite 3xLR6(AA) baterijas. Patikrinkite, ar poliškumas teisingas.

4. Uzdēkite bateriju skyrelio dangtelj ir priveržkite jį atsuktuvu.
5. Ant bateriju skyrelio esantį jungiklį nustatykite į padėtį ON.

Valymas

Žaislą galima valyti tik drėgna (ne šlapia) šluoste. Stebėkite, kad nei į elektroniką, nei į baterijų skyrių nepatektų drėgmės.

Utilizacija pagal direktyvą dėl elektros ir elektroninės įrangos atliekų

Produktai, paženklinti perbrauktu atliekų konteineriu, negali būti išmetami kartu su neišrūšiuotomis atliekomis. Tokie produktai turi būti surenkami atskirai. Pakartotinio atliekų perdirbimo bendrovės įsteigė atliekų surinkimo punktus, į kuriuos nemokamai galima pristatyti įrengimų atliekas iš privačių namų ūkių. Netinkamai utilizavus atliekas, iš elektros ir elektroninių prietaisų į aplinką gali išsiskirti nuodingos medžiagos.

LV

Mijie vecāki,

Mēs Jūs apsveicam ar firmas Zapf Creation AG produkta iegādi. Mēs Jums iesakām pirms pirmās lietošanas rūpīgi izlasīt šo lietošanas pamācību un noglabāt to kopā ar iepakojumu.

Lūdzu, ievēro!

- Pieskatiet bērnu.
- Rotāļlietu salikt un tīrīt var tikai vecāki.
- Tā kā klientu drošība mums ir īpaši svarīga, mēs vēlamies jums norādīt, ka šī prece tiek darbināta ar baterijām.
- Lūdzu, regulāri pārbaudiet, vai prece nav bojāta, un vajadzības gadījumā to nomainiet.
- Bojāto precī uzglabājiet bērniem nepieejamā vietā.
- Vienmēr pārliecinieties, ka baterijām nav iespējams piekļūt un līdz ar to tās nevar norīt vai nonākt elpceļos. Šāda situācija var rasties, ja bateriju nodalījumus nav pareizi aizskrūvēts vai ir bojāts. Lūdzu, vienmēr rūpīgi pieskrūvējiet bateriju nodalījuma vāku.
- Baterijas var radīt smagus iekšējos savainojumus. Šajā gadījumā ir nepieciešama tūlītēja medicīniska ārstēšana!
- Uzglabājiet baterijas bērniem nepieejamā vietā.

Viss par baterijām un akumulatoru baterijām

- Lai ierīce darbotos labāk un ilgāk, lietojiet sārma baterijas.
- Ievietojiet ierīcē tikai norādītā veida baterijas.
- Baterijas drīkst nomainīt tikai pieaugušais.
- Ievietojiet baterijas atbilstoši polaritātes iezīmēm (+ un –).
- Neievietojiet vienlaikus dažādu veidu vai jaunas un vecas baterijas.
- Neveidojiet kontaktspāļu īssavienojumu.
- Ja ilgāku laiku nelietosit ierīci, izslēdziet slēdzi "OFF" stāvoklī, lai paildzinātu bateriju darba mūžu. Ieteicams izņemt baterijas no ierīces, lai izvairītos no bateriju tecēšanas izraisītiem ierīces bojājumiem.
- Neievietojiet vienlaikus parastās un akumulatoru baterijas.
- Neuzlādējiet parastās baterijas.
- Nolieciet baterijas ir jāizņem no rotāļlietas un jānodod īpašā bīstamo atkritumu savākšanas vietā.
- Baterijas turiet tālāk no atklātās liesmas, jo tās var iztecēt vai eksplodēt.
- Ja ūdens iekļūst bateriju nodalījumā, nosusiniet to ar sausu drānu.
- Akumulatoru baterijas pirms uzlādēšanas ir jāizņem no rotāļlietas.
- Akumulatoru baterijas drīkst uzlādēt tikai pieaugušo uzraudzībā.

Sagatavošana

Baterijas drīkst ievietot tikai pieaugušais, kā norādīts:

1. Novietojiet slēdzi uz bateriju nodalījuma pozīcijā "OFF"
2. Lietojiet skrūvgriezi, lai atvērtu bateriju nodalījumu.

3. Ielieciet 3xLR6(AA) baterijas. Lūdzu pārbaudiet polaritāti.
4. Uzlieciet atpakaļ bateriju nodalījuma vāciņu un cieši pieskrūvējiet izmantojot skrūvgriezni.
5. Novietojiet slēdzi uz bateriju nodalījuma pozīcijā"ON"

Kopšana

Lelle var tīrīt ar mitru (ne slapju) drānu. Lūdzu, raugieties, lai elektronika nenonāktu saskarē ar mitrumu un bateriju nodalījumā nenonāktu mitrums.

WEEE, informācija visiem eiropas patērētājiem. Visus produktus, uz kuriem ir

marķējums – pārsvitrota atkritumu tvērtne, turpmāk vairs nedrīkst nodot neizšķirotos sadzīves atkritumos, tos jāsavāc atsevišķi. Savākšanas un pārstrādes organizācijām Eiropā jāizveido atpakaļ nodošanas un savākšanas sistēmas. WEEE-izstrādājumus bez maksas var nodot tiem paredzētajās savākšanas vietās. Šie pasākumi tiek pamatoti ar vides aizsardzību pret iespējamo kaitējumu, ko tai varētu nodarīt bīstamās substances, kas atrodas elektriskajās un elektroniskajās iekārtās.

EE

Armsad vanemad,

Önntitleme Teid Zapf Creation AG toote ostmise puhul. Soovitame Teil see kasutusjuhend enne esimest kasutamist hoollega läbi lugeda ja koos pakendiga alles hoida.

Tähelepanu:

- Palun jälgige oma last mängu ajal.
- Mänguasja tohib kokku panna ja puhastada ainult täiskasvanu.
- Kuna meie klientide turvalisus on meie oluline, juhime teie tähelepanu sellele, et see toode on patareitoitega.
- Kontrollige toodet regulaarselt kahjustuste suhtes ja vajaduse korral vahetage see välja.
- Hoidke kahjustatud toodet lastele kättesaamatus kohas.
- Veenduge alati, et patareid ei oleks kättesaadaval, et neid ei saaks alla neelata ega ninna tõmmata. Muuhulgas võib see juhtuda siis, kui patareikate ei ole korralikult kinni kruvitud või on defektne. Palun kruvige patareikate alati hoolikalt kinni.
- Patareid võivad põhjustada tõsiseid sisemisi vigastusi. Sellisel juhul pöörduge viivitamatult arsti poole!
- Hoidke patareisid alati lastele kättesaamatus kohas.

Info patareide/akude kohta

- Parima tulemuse ja vastupidavuse saavutamiseks kasutage leelispatareisid.
- Kasutage vaid neid patareisid, mida konkreetse osa jaoks on soovitatud.
- Patareisid tohivad vahetada vaid täiskasvanud.
- Sisestage patareid õigesti polaarsust (+ ja -) järgides.
- Ärge kasutage korraga erinevat tüüpi või vanu ja uusi patareisid.
- Ärge tekitage patareides lühist.
- Kui te toodet pikema aja jooksul ei kasuta, lülitage sisse-väljalülitamise nupp asendisse „OFF”, et patareide eluiga pikendada. Soovitame patareid ka välja võtta, et vältida võimalikku lekkimist ja mänguasja kahjustamist.
- Ärge kasutage korraga tavalisi patareisid ja laetavaid akusid.
- Ärge laadige tavalisi patareisid.
- Tühjad patareid tuleb mänguasjast eemaldada ja viia spetsiaalsesse kogumispunkti.
- Ärge hoidke patareisid tule läheduses. Plahvatusoht.
- Kui patarei pesa saab märjaks, kuivatage kuiva lapiga.
- Laetavad akud tuleb mänguasjast enne laadimist välja võtta.
- Laetavaid akusid tohib laadida vaid täiskasvanu järelevalve all.

Ettevalmistused

Patareisid tohivad vahetada vaid täiskasvanud.

1. Asetage patareilaekal olev lüliti OFF asendisse.
2. Patareilaeka avamiseks kasutage kruvikeerajat.
3. Sisestage 3xLR6(AA) patareid, jälgides polaarsust (+ ja -).
4. Sulgege patareilaegas kasutades kruvikeerajat.
5. Asetage patareilaekal olev lüliti ON asendisse.

Puhastamine

Puhastage Nukk niiske (mitte märja) lapiga. Kaitske elektroonikat ja patareipesa niiskuse ning märjaks saamise eest.

WEEE, teave kõikidele tarbijatele Euroopas. (WEEE - elektri- ja elektroonikaseadmete jäätmeid käsitlev direktiiv)

Kõiki läbikriipsutatud prügikastiga tähistatud tooteid ei tohi ilma sorteerimata panna olmejäätmete hulka. Need tooted tuleb eraldi kokku koguda. Euroopas tuleb tagastus- ja kokkukogumissüsteemid organiseerida kogumise ja ringlussevõtuga tegelevate organisatsioonide poolt. WEEE-tooteid saab tasuta utiliseerida selleks ettenähtud kogumispunktides. Põhjus seisneb keskkonna kaitsmises elektri- ja elektroonikaseadmetes sisalduvate ohtlike ainete poolt tekitatavate võimalike kahjustuste eest.

PL

Drodzy Rodzice,

gratulujemy zakupu produktu firmy Zapf Creation AG. Zalecamy uważne przeczytanie niniejszej instrukcji i przechowywanie jej wraz z opakowaniem.

Uwaga:

- Sprawój nadzór nad dzieckiem w czasie zabawy.
- Produkt może ustawiać i czyścić wyłącznie osoba dorosła.
- Bezpieczeństwo naszych klientów jest dla nas szczególnie ważne, dlatego informujemy, że ten artykuł jest zasilany bateriami.
- Regularnie sprawdzaj artykuł pod kątem uszkodzeń i w razie potrzeby wymień części.
- Uszkodzony artykuł przechowuj w miejscu niedostępnym dla dzieci.
- Zawsze odkładaj baterie w niedostępne miejsce, aby nie mogły zostać połknięte ani dostać się do dróg oddechowych. Może się tak zdarzyć, m.in. jeśli pokrywa komory baterii nie jest prawidłowo przykręcona lub jest uszkodzona. Zawsze starannie dokręcaj pokrywę komory baterii.
- Baterie mogą być przyczyną ciężkich obrażeń wewnętrznych. W takim przypadku konieczna jest natychmiastowa pomoc lekarska!
- Zawsze przechowuj baterie w miejscu niedostępnym dla dzieci.

Bezpieczne użytkowanie baterii/akumulatorków

- Używaj alkalicznych baterii dla lepszej jakości użytkowania zabawki i dłuższej jej żywotności.
- Używaj tylko rekomendowanego rodzaju baterii.
- Baterie powinny być wymieniane tylko przez osobę dorosłą.
- Baterie powinny być umieszczane we właściwym kierunku polaryzacji.
- Różne rodzaje baterii lub nowe i zużyte baterie nie powinny być ze sobą mieszane.
- Nie dopuść do zwarcia biegunów baterii - nie wolno zwierac zacisków przyłączeniowych.
- Jeśli nie używasz zabawki przez dłuższy czas, ustaw przełącznik w pozycji "OFF", wyjmij baterie w celu zapobiegnięcia wyciekowi i zniszczeniu mechanizmu.
- Nie mieszaj baterii wielokrotnego ładowania z bateriami jednorazowymi.
- Baterie jednorazowego użytku nie nadają się do ponownego naładowania.
- Wyczerpane baterie powinny być usunięte z zabawki i zostawione w punkcie zbiórki zużytego sprzętu elektronicznego.
- Nie wystawiaj baterii na działanie ognia, baterie mogą wyciec lub eksplodować
- Jeśli woda dostanie się do przedziału na baterie, osusz go przy pomocy suchej ściereczki.
- Baterie do wielokrotnego ładowania powinny być wyjęte z zabawki zanim zostaną podłączone do ładowania.
- Baterie do wielokrotnego ładowania powinny być ładowane pod nadzorem osoby dorosłej.

Przygotowanie

Baterie mogą być wymieniane tylko przez osobę dorosłą

1. Ustaw przełącznik na przedziale na baterie w pozycji "OFF".
2. Użyj śróbokreću do otwarcia przedziału na baterie.
3. Włóż 3xLR6(AA) baterie. Sprawdź czy polaryzacja jest prawidłowa.
4. Przykręć przy użyciu śrubokrętu pokrywkę przedziału na baterie.
5. Ustaw przełącznik na przedziale na baterie w pozycji "ON".

Czyszczenie

Lalka można zczyścić wilgotną (ale nie mokrą) ściereczką. Proszę upewnić się, że wilgoć/woda nie przedostała się do części elektronicznych lub schowka na baterie.

WEEE, Informacja dla wszystkich konsumentów europejskich. Wszystkie produkty, oznakowane znakiem przekreślonego pojemnika na śmieci, nie mogą być usuwane z niesortowanymi odpadami domowymi. Muszą być one gromadzone oddzielnie. Systemy zwrotne i zbiorcze w Europie powinny być organizowane przez organizacje zajmujące się zbiórką i recyklingiem odpadów. Produkty WEEE mogą być usuwane bezpłatnie w odpowiednich punktach zbiórki odpadów ze względu na ochronę środowiska przed potencjalnymi zagrożeniami spowodowanymi niebezpiecznymi substancjami zawartymi w urządzeniach elektrycznych i elektronicznych.

CZ

Milí rodiče,

blahopřejeme Vám ke koupi výrobku firmy Zapf Creation AG. Doporučujeme Vám, abyste si před prvním použitím pečlivě přečetli tento návod k obsluze a uložili si jej spolu s obalem.

Mějte na zřeteli:

- Používejte pouze pod dohledem dospělé osoby.
- Hračku smí sestavit a čistit jenom rodiče.
- Jelikož nám velmi záleží na bezpečnosti našich zákazníků, chtěli bychom vás upozornit, že tento výrobek funguje na baterie.
- Pravidelně prosím kontrolujte není-li výrobek poškozený a případně ho vyměňte.
- Poškozený výrobek uchovávejte mimo dosah dětí.
- Vždy zajistěte, aby nebyly baterie přístupné. Mohlo by dojít k jejich spolknutí nebo vdechnutí. K tomu může dojít mimo jiné v případě, že je přihrádka na baterie nesprávně zašroubovaná nebo je poškozená. Víko baterie prosím vždy pečlivě a pevně zašroubujte.
- Baterie mohou způsobit vážná vnitřní poranění. V takovém případě vyhledejte okamžitě lékařskou ošetření!
- Baterie uchovávejte mimo dosah dětí.

Informace o bezpečném použití baterií/dobíjecích baterií

- Doporučujeme používat alkalické baterie, protože mají delší životnost.
- Používejte pouze doporučený typ baterií.
- Baterie musí vždy vkládat a vyměňovat dospělá osoba.
- Baterie vkládejte vždy se správnou polaritou (+ a -).
- Nemíchejte různé typy baterií nebo staré a nové baterie.
- Nezkratujte baterie.
- Pokud produkt po delší čas nepoužíváte, přepněte přepínač do polohy "OFF" pro delší životnost baterií. Doporučujeme také baterie vyjmout, abyste předešli jejich možnému vytečení a poškození jednotky.
- Nemíchejte dobíjecí a nedobíjecí baterie.
- Nenabíjejte nedobíjecí baterie.
- Odstraňte vybité baterie z hračky a odneste je na některé z míst zpětného odběru.
- Chraňte výrobek před přímým ohněm, baterie mohou vytect nebo explodovat.

- Pokud se do přihrádky na baterie dostane voda, vysušte ji prosím hadříkem.
- Používáte-li dobíjecí baterie, vyjměte je prosím před nabíjením z přihrádky na baterie.
- Dobíjecí baterie se smí nabíjet pouze pod dohledem dospělé osoby.
- Použité baterie vyjměte z hračky a odnešte na určené místo zpětného odběru.
- Pokud se do přihrádky na baterie dostane vlhkost, vysušte ji suchým hadříkem.

Příprava

Baterie by měly být vloženy dospělou osobou následovně:

1. Přepněte přepínač na přihrádce na baterie do polohy "OFF".
2. Pomocí křížového šroubováku otevřete přihrádku na baterie.
3. Vložte 3xLR6(AA) baterie. Zkontrolujte správnost polaritu.
4. Zašroubujte zpět víčko přihrádky na baterie.
5. Přepněte přepínač na přihrádce na baterie do polohy "ON".

Čištění

Panenko lze čistit vlhkým (ne mokřým) hadříkem. Zajistěte prosím, aby do elektroniky a přihrádky na baterie nevnikla vlhkost.

Likvidace dle Směrnice o OEEZ (odpady z elektrických a elektronických zařízení)

Všechny výrobky označené symbolem přeškrtnutého kontejneru na odpady se nesmí vyhazovat spolu s ostatním netříděným odpadem z domácnosti, ale je nutné je likvidovat samostatně. Organizace pověřené recyklací k tomu zřídily tzv. místa zpětného odběru, kde jsou bezplatně odebírány staré přístroje z domácností. Elektrická a elektronická zařízení (EEZ) a baterie mohou obsahovat materiály, součásti a látky, které mohou představovat nebezpečí pro životní prostředí nebo zdraví člověka, pokud nejsou zlikvidovány správně.

SK

Milí rodičia,

Blahoželáme Vám ku kúpe produktu od Zapf Creation AG. Odporúčame Vám pred prvým použitím dôkladne prečítať a zachovať spolu s balením návod na použitie.

Upozornenie:

- Používajte iba pod dohľadom dospeljej osoby.
- Výrobok môžu poskladať a čistiť iba dospelé osoby.
- Bezpečnosť našich zákazníkov je pre nás výnimočne dôležitá, preto vás chceme upozorniť na to, že tento výrobok funguje na batérie.
- Pravidelne kontrolujte, či výrobok nie je poškodený a v prípade potreby ho vymeňte.
- Poškodený výrobok uchovávajte mimo dosahu detí.
- Vždy zaistite, aby deti nemali prístup k batériám a nemohli ich prehltnúť ani vdýchnuť. To sa môže stať okrem iného aj vtedy, ak priehradka na batériu nie je riadne zaskrutkovaná alebo ak je poškodená. Kryt batérie vždy starostlivo zaskrutkujte.
- Batérie môžu spôsobiť ťažké vnútorné zranenia. V takom prípade je nutné okamžite vyhľadať lekársku pomoc!
- Batérie uchovávajte vždy mimo dosahu detí.

Informácie pre bezpečné zaobchádzanie s batériami/dobíjacími batériami

- Odporúčame používať alkalické batérie, keďže majú dlhšiu životnosť.
- Používajte iba odporúčaný typ batérií.
- Batérie môžu vkladať a vymieňať iba dospelé osoby.
- Batérie vložte tak, aby boli póly správne orientované (+ a -).
- Nesmú sa spolu používať rozličné typy batérií, ako ani nové a použité batérie.
- Batérie nikdy neskratujte.
- V prípade dlhšieho nepoužívania prepnite prepínač do polohy OFF pre dlhšiu životnosť batérií. Tiež sa odporúča batérie z hračky vybrať, aby ste predišli ich možnému vytečeniu a poškodeniu jednotky.

- Nepoužívajte spolu nabijacie batérie a nenabijacie batérie.
- Batérie, ktoré nie sú určené na nabíjanie, nenabíjajte.
- Vybité batérie vyberte a odovzdajte ich do zberne odpovedajúceho odpadu.
- Chráňte výrobok pred priamym ohňom, batérie môžu vytyčiť alebo explodovať.
- Pokiaľ sa do priehradky na batérie dostane voda, vysušte ju handričkou.
- Pri použití nabijacích batérií ich pred nabíjaním z priehradky na batérie vyberte.
- Nabíjateľné batérie sa môžu nabíjať iba pod dozorom dospelých osôb.

Príprava

Batérie by mali byť vložené dospelou osobou nasledovne:

1. Prepnite prepínač na priehradke na batérie do polohy "OFF".
2. Pomocou krížového skrutkovača otvorte priehradku na batérie.
3. Vložte 3xLR6(AA) batérie. Skontrolujte správnosť polaritu.
4. Zaskrutkujte späť viečko priehradky na batérie.
5. Prepnite prepínač na priehradke na batérie do polohy "ON".

Čistenie

Bábika možno čistiť vlhkou (nie mokrou) utierkou. Dbajte na to, aby do elektroniky alebo do priehradky na batérie nevnikla žiadna vlhkosť.

Likvidácia podľa Smernice o OEEZ (odpady z elektrických a elektronických zariadení)

Všetky výrobky označené symbolom preškrtnutého kontajneru sa nesmú vyhadzovať spolu s ostatným neseparovaným odpadom z domácnosti, ale je nutné ich likvidovať samostatne. Organizácie poverené recyklovaním na to zriadili zberné miesta. Elektrické a elektronické zariadenia a batérie môžu obsahovať materiály, súčasti a látky, ktoré môžu predstavovať nebezpečenstvo pre životné prostredie alebo zdravie človeka, pokiaľ nie sú zlikvidované správne.

SI

Dragi starši,

iskrene čestitke za nákup izdelka Zapf Creation AG. Proporočamo, da pred prvo uporabo skrbno preberete navodila in jih shranite skupaj z embalažo.

Prosimo, upoštevajte:

- Nadzorujte svojega otroka.
- Igračo smejo sestavljati in čistiti le odrasli.
- Ker je za nas varnost naših kupcev še posebno pomembna, bi vas radi opozorili na to, da ta izdelek deluje na baterije.
- Redno preverjajte morebitne poškodbe izdelka in ga po potrebi zamenjajte.
- Poškodovan izdelek hranite zunaj dosega otrok.
- Vedno poskrbite, da baterije niso dosegljive in jih posledično ni mogoče pojesti ali vdihniti. To se lahko med drugim zgodi v primeru, ko pokrov baterijskega razdelka ni pravilno pravit oziroma je okvarjen. Pokrov baterijskega razdelka vedno skrbno privijajte.
- Baterije lahko povzročijo hude notranje poškodbe. V takšnem primeru je potrebna takojšnja zdravniška pomoč!
- Baterije vedno hranite zunaj dosega otrok.

Baterije

- Uporabljati alkalne baterije za boljše in daljše delovanje.
- Uporabljati samo baterije, ki so priporočene za ta izdelek.
- Baterije naj menja samo odrasla oseba.
- Bodite pozorni, da so baterije pravilno vstavljene.
- Uporabljajte samo baterije istega tipa. Ne mešajte novih in starih baterij.
- Ne povzročajte kratkega stika med napajalnimi priključki.
- Ko vozilo ni v uporabi ga izklopite in odstranite vse baterije, če v uporabi ne bo dlje časa.
- Ne mešajte alkalnih baterij in baterij za polnjenje.

- Ne polnite baterij, ki niso za polnjenje.
- Izrabljene baterije odvrzite na za to predvideno mesto.
- Baterije ne puščajte v bližini ognja, ker jih lahko raznese, ali začnejo puščati.
- V primeru, da voda zoči predalček za baterije, ga posušite s suho krpo.
- Baterije pred polnjenjem odstranite iz vozila.
- Če uporabljate baterije za polnjenje, jih polnite samo v nadzoru odrasle osebe.

Priprava

Baterije naj pravilno vstavi odrasla oseba.

1. Stikalo postavite v položaj "OFF".
2. Predalček za baterije odprite z izvijačem
3. Ko baterije 3xLR6(AA) vstavljate bodite pozirni na pravi pol baterije.
4. Privijte pokrovček nazaj preko baterij, ko bodo lete vstavljene.
5. Stikalo postavite v položaj "ON".

Čiščenje

Doll se lahko očisti z vlažno (ne mokro!) krpo. Prosimo, zagotovite, da elektronika ne bo mokra in da vlaga ne prodre v baterijski predal.

WEEE, upplýsingar fyrir alla notendur í Evrópulöndum. Vörum merktum með ruslatunnu sem krossað er yfir má ekki lengur farga með blönduðum heimilisúrgangi. Skylt er að skil a fleim flokkuðum frá öðrum úrgangi. Móttöku- og söfnunarstöðvar í Evrópulöndum eiga að vera skipulagðar af söfnunar- og endurvinnslufyrirtækjum. WEEE-vörum má farga án endurgjalds á þar til starfræktum móttökustöðvum. Ástæða þessara fyrirmæla er verndum umhverfisins fyrir hugsanlegum skaða af völdum hættulegra efna í rafmagns- og rafeindabúnaði.

RO

Dragi părinți,

vă felicităm pentru achiziționarea unui produs de la Zapf Creation AG. Vă recomandăm ca înainte de prima întrebuințare să citiți cu atenție instrucțiunile de utilizare și să le păstrați cu grijă împreună cu ambalajul.

Vă rugăm să aveți în vedere:

- Supravegheați-vă cu atenție copilul.
- Jucăria poate fi asamblată și curățată numai de părinți.
- Deoarece ne preocupăm în mod deosebit siguranța clienților noștri, vrem să vă atragem atenția că acest articol funcționează cu baterii.
- Vă rugăm să verificați periodic articolul dacă nu prezintă deteriorări și eventual înlocuiți-l.
- Păstrați articolul deteriorat în afara razei de acțiune a copiilor.
- Asigurați-vă întotdeauna, că bateriile nu sunt accesibile și astfel să poată fi înghițite sau inhalate.
- Acest lucru se poate întâmpla, dacă compartimentul pentru baterie nu a fost înșurubat corect sau este defect. Vă rugăm să înșurubați întotdeauna atent capacul pentru baterii.
- Bateriile pot provoca răniri grave interioare. În acest caz este necesar un tratament medical imediat!
- Nu lăsați niciodată bateriile la îndemâna copiilor.

Informații despre baterii și acumulatori:

- Folosiți baterii alcaline pentru o mai bună performanță și durată de funcționare.
- Folosiți doar tipul de baterii recomandate pentru fiecare unitate.
- Bateriile trebuie înlocuite numai de către un adult.
- Inserați bateriile cu polaritatea corectă (direcția + și -).
- Nu amestecați tipuri diferite de baterii sau baterii noi cu baterii vechi.
- Nu încercați să scurtcircuitați bateriile.
- Atunci când nu folosiți produsul pentru un timp îndelungat, apăsați butonul în poziția "OFF" pentru o durată mai mare de funcționare a bateriilor. Vă recomandăm de asemenea, să îndepărtați

батеріє для запобігання витоків електрики та пошкодження електричної одиниці.

- Не змішуйте батареї перезаряджувальні з батареями неперезаряджувальними.
- Не намагайтеся зарядити батареї неперезаряджувальні.
- Батеріє використані повинні бути видалені з пристрою та доставлені до спеціального пункту збору сміття.
- Не кидайте батареї в вогонь, оскільки вони можуть вибухнути або загоріти.
- Якщо потрапить вода в відсік батареї, видаліть її ретельно з внутрішньої частини пристрою.
- Батеріє перезаряджувальні заряджаються тільки під наглядом дорослої людини.

Підготовка

Вставка батареї повинна бути виконана дорослою особою, згідно з інструкцією:

1. Натисніть кнопку живлення на відсіку батареї в положенні "OFF" - Вимкнено.
2. Використовуйте інструмент для відкриття кришки відсіку батареї.
3. Вставте батареї 3xLR6(AA). Переконайтеся, що правильно вставлені полярності.
4. Натисніть і зафіксуйте кришку відсіку батареї.
5. Натисніть кнопку живлення на відсіку батареї в положенні "ON" - Включено.

Чистка

Пристрій можна чистити м'якою вологою ганчіркою (не волою). Переконайтеся, що ви не торкаєтесь електроніки та не потрапляє вода в відсік батареї.

Викидання згідно з Директивою (WEEE) (Сміття з електричних та електронних пристроїв - DEEE). Пристрої, позначені на етикетці з публічною інформацією, не можна викидати разом зі сміттям з міських сміттєзвалищ. Викидання цих пристроїв повинно бути організоване окремо. Системи збору та повернення в Європі повинні бути організовані з боку організацій збору та рециклінгу сміття. Пристрої з категорії WEEE (DEEE) можна викидати в пункти збору відповідного сміття, безкоштовно та безкоштовно. Мотивом цієї ініціативи є захист середовища та здоров'я населення, оскільки негативні наслідки використання пристроїв можуть бути дуже шкідливими.

UA

Шановні батьки!

Дякуємо вам за придбання продукції ZAPF Creation AG. Ми рекомендуємо вам уважно прочитати цю інструкцію перед початком гри та зберегти її разом із упаковкою.

Будь ласка, зверніть увагу:

- Не забувайте стежити за Вашою дитиною.
- Іграшка повинна збиратися та очищуватися тільки батьками.
- Оскільки ми особливо піклуємося про безпеку наших дітей, хочемо звернути вашу увагу на те, що цей виріб працює від батарейок.
- Будь ласка, перевіряйте виріб на наявність пошкоджень та, за потреби, замініть виріб.
- Пошкоджений виріб слід зберігати поза межами досяжності дітей.
- Завжди переконайтеся, щоб до батарейок не було доступу і діти не могли їх проковтнути або вдихнути. Це зокрема може трапитися, якщо відсік для батарейок неправильно прикривається або несправний. Завжди ретельно прикручуйте кришку відсіку для батарейок.
- Батареї можуть спричинити важкі внутрішні травми. У цьому випадку необхідне невідкладне лікування!
- Завжди тримайте батареї подалі від дітей.

Використання батарейок / акумуляторів

- Використовуйте алкалінові батареї для кращої дії та більш тривалого терміну використання.
- Використовуйте саме той тип батарейок, що рекомендовано для даної іграшки.
- Заміна батарейок може здійснюватися тільки дорослими.

- Вставте батарейки, дотримуючись полярності.
- Не застосовуйте одночасно різні типи батарейок, а також нові та використані батарейки.
- Не допускайте короткого замкнення батарейок
- Не використовуйте разом акумулятори та батарейки, що не перезаряджаються.
- Не намагайтеся зарядити батарейки, що не перезаряджаються.
- Виймайте акумулятори з відсіку перед їхнім зарядженням.
- Зарядження акумуляторних батарейок можна проводити тільки під наглядом дорослих.
- Після закінчення гри перемістіть вимикач у положення OFF, щоб подовжити термін служби акумулятора. Також рекомендовано вилучати батарейки, щоб запобігти можливому витoku електроліту та пошкодженню іграшки.
- При потраплянні води до акумуляторного відсіку протріть його сухою тканиною.
- Вилучіть використані батарейки з іграшки і віддайте їх до пункту збору сміття.

Підготування

Заміна батарейок має здійснюватися дорослим згідно вказаному нижче:

1. Встановіть вимикач на акумуляторному відсіку у положення OFF.
2. Використовуйте викрутку, щоб відкрити акумуляторний відсік.
3. Вставте 3 батарейки типу 1,5V AA (LR6). Перевірте, чи дотримано полярності.
4. Поверніть на місце кришку акумуляторного відсіку.
5. Встановіть вимикач на акумуляторному відсіку у положення ON.

Очищення

Якщо іграшка BABY Annabell забруднилася, її можна протерти зовні вологим (але не мокрим) рушником. Подбайте про те, щоб електроніка не намокала, а волога не потрапляла до відсіку для батарейок.

Утилізація продукту за WEEE (Директива щодо використаних електронних приладів)

Усі продукти з позначкою закресленого сміттьєвого контейнера неможна викидати разом із звичайним несорттованим сміттям. Вони повинні збиратися окремо. При неналежній утилізації шкідливі речовини з електроприладів можуть потрапити до довкілля.

RU

Дорогие родители!

Поздравляем Вас с покупкой продукта Zapf Creation AG. Мы рекомендуем Вам внимательно прочитать эту инструкцию перед началом игры и сохранить ее вместе с упаковкой.

Пожалуйста, обратите внимание:

- Не забывайте наблюдать за Вашим ребенком.
- Игрушка может быть собрана и вымыта только родителями.
- Поскольку безопасность наших клиентов является для нас особо важным аспектом, то мы хотим обратить Ваше внимание на то, что данный продукт работает от батареек.
- Пожалуйста, регулярно проверяйте продукт на наличие повреждений и, в случае необходимости, заменяйте детали.
- Храните поврежденный продукт в недоступном для детей месте.
- Всегда следите за тем, чтобы батарейки хранились в недоступном месте - так, чтобы их нельзя было проглотить или вдохнуть. Это может произойти также если отсек для батареек был неправильно прикручен или неисправен. Пожалуйста, всегда надёжно прикручивайте отсек для батареек.
- Батарейки могут вызвать тяжёлые внутренние травмы. В таком случае незамедлительно обратитесь к врачу!
- Хранить батарейки в недоступном для детей месте.

Использование батареек /аккумуляторов

- Используйте алкалиновые батарейки для лучшей работы и более долгого срока использования.
- Используйте именно тот тип батареек, который рекомендован для данной игрушки.

- Замена батареек может осуществляться только взрослыми.
- Вставьте батарейки, соблюдая полярность.
- Не применяйте одновременно различные типы батареек, а также новые и использованные батарейки.
- Не допускайте короткого замыкания контактных зажимов.
- По окончании игры переместите выключатель в положение "OFF", чтобы продлить срок службы аккумулятора. Также рекомендуется извлечь батарейки, чтобы предотвратить возможную утечку и повреждение игрушки.
- Не используйте вместе аккумуляторы и непerezаряжаемые батарейки.
- Не пытайтесь зарядить непerezаряжаемые батареи.
- Извлеките использованные батарейки из игрушки и доставьте их в пункт сбора мусора.
- Держите батарейки вдали от огня во избежание протечки или взрыва.
- При попадании воды в аккумуляторный отсек, протрите его сухой тканью.
- Вынимайте аккумуляторы перед их зарядкой.
- Зарядку аккумуляторных батареек можно проводить только под присмотром взрослых.

Подготовка

Замена батареек должна осуществляться взрослыми согласно нижеуказанному:

1. Установите выключатель на аккумуляторном отсеке в положение "OFF".
2. Используйте отвертку, чтобы открыть аккумуляторный отсек.
3. Вставьте 3xLR6(AA) батареи. Проверьте, соблюдена ли полярность.
4. Вверните на место крышку аккумуляторного отсека.
5. Установите выключатель на аккумуляторном отсеке в положение "ON".

Очистка

Долл можно очистить влажным (не мокрым) полотенцем. Пожалуйста, позаботьтесь о том, чтобы электроника не намочила и влага не попала в отдел для батареек

Утилизация продукта по WEEE (Директива об использованных электронных приборах):

Все продукты с пометкой зачеркнутого мусорного контейнера нельзя выбрасывать вместе с обычным несортированным мусором. Они должны собираться отдельно. Для этого созданы места сбора, где бесплатно сдаются использованные предметы домашнего хозяйства. При ненадлежащей утилизации вредные вещества с электроприборов могут попасть в окружающую среду.

HU

Kedves szülők,

Gratulálunk a Zapf Creation AG termékének megvásárlásához. Kérjük alaposan olvassa át a használati utasítást és gondosan őrizze meg a csomagolást a használati utasítással együtt.

Kérjük az alábbiak gondos elolvasását és betartását:

- Tudatosan felügyelje gyermekét.
- A játékot csak a szülők szerelhetik össze és tisztíthatják.
- Mivel ügyfeleink biztonsága különösen fontos a számunkra, szeretnénk felhívni a figyelmét arra, hogy ez a termék elemekkel működik.
- Kérjük, a termék rendszeresen ellenőrizze a sérülések tekintetében, és adott esetben cserélje ki.
- A sérült terméket a gyermekektől elzárva kell tartani.
- Biztosítsa, hogy az elemek ne legyenek hozzáférhetőek, hogy azokat ne lehessen lenyelni vagy belélegezni. Ez például olyankor fordulhat elő, ha az elemtartó fedele nincsen megfelelően becsavarozva, vagy meghibásodott. Kérjük, az elemtartó fedelét mindig gondosan csavarozza be.
- Az elemek súlyos belső sérüléseket okozhatnak. Ebben az esetben azonnali orvosi kezelésre van szükség!
- Az elemeket mindig távol kell tartani a gyermekektől.

Tudnivalók az elemekről, ill. az újratölthető elemekről

- Használjon alkáli típusú elemeket a tökéletes és hosszantartó működés érdekében.
- Csak a leírásban meghatározott típusú elemeket használjon.
- Az elemek cseréjét csak felnőtt végezheti el.
- Az elemeket a megfelelő polaritás szerint helyezjük be a tartókba (+ és -).
- Ne keverjük a régi és új elemeket.
- Ne zárjuk rövide az elemeket.
- Ha nem használjuk a terméket, a kapcsolót állítsuk OFF állásba, hogy az elemek élettartamát ezzel növeljük. Ha hosszabb ideig nem használjuk, vegyük ki az elemeket.
- Ne keverjük az újratölthető, és a nem újratölthető elemeket.
- A nem újratölthető elemeket ne próbáljuk tölteni!
- A lemerült elemeket az erre a célra kialakított gyűjtőhelyekre vigyük. Ne használjunk olyan elemeket, amelyek mérgező nehézfémeket tartalmaznak.
- Akkumulátort tartsa távol a tűztől, mert szivároghat vagy felrobbanhat.
- Ha víz kerül a elemtartóba, akkor száraz ronggyal törölje ki.
- Az újratölthető elemeket töltés előtt vegyük ki az elemtartóból.
- Az elemek töltése csak felnőtt felügyelete alatt végezhető.

Előkészítés

Az akkumulátorok beillesztését egy felnőttnek kell megtennie az alábbiak szerint:

1. Állítsa a kapcsolót az elemtartót "OFF".
2. Használjon egy csavarhúzó, mellyel megnyithatja az elemtartót.
3. 3xLR6(AA) Helyezze be az elemeket. Kérjük, ellenőrizze, hogy a polaritás helyes-e.
4. Csavarja le a fedelet, majd újra vissza az elemtartót.
5. Állítsa a kapcsolót az elemtartót "ON".

Tisztítás

Baba nedves (nem vizes) kendővel lehet megtisztítani. Kérjük, győződjön meg róla, hogy az elektromos részek ne érintkezessen vízzel, és az akkutartóba ne kerüljön nedvesség.

WEEE, tájékoztató minden eurpai fogyasztónak. Valamennyi, athuzott kukával jelolt termék mar nem tehető a nem szelektíven gyűjtött haztartási hulladokok koze. Gyűjtesuknek szelektíven kell tortennie. Az eurpai visszaadás és gyűjtőrendszereket gyűjtő és ujahasznosító szervezeteknek kell szervezniuk. A WEEE-termékek hulladékkent történő elhelyezése/ artalmatlanítása a megfelelő gyűjtőhelyeken díjtalanul tortenik. Ennek oka a környezet védelme az elektromos es elektronikai keszulekekben levő veszélyes szubsztanciák okozta lehetséges karok ellen.

BG

Скъпи родители,

Благодарим Ви, че закупихте продукт на Zapf Creation AG. Бихме Ви препоръчали да прочетете внимателно инструкциите за ползване, преди първата игра на детето Ви и да запазите листовката за по-нататъшни референции.

Моля, обърнете внимание,

- Моля, наблюдавайте детето си при игра.
- Продуктът трябва да се настройва и да се почиства от възрастни.
- Понеже безопасността на нашите клиенти е от първостепенно значение за нас, искаме да Ви обърнем внимание на факта, че този артикул се задвижва с батерии.
- Моля, проверявайте артикула редовно за повреда и го сменете при необходимост.
- Пазете повредения артикул на място, недостъпно за деца.
- Винаги се уверявайте, че батериите не са достъпни, и така няма как да бъдат погълнати или попаднат в дихателните пътища. Това може да се случи и ако отделението за батериите не е правилно затворено или е дефектно. Винаги завивайте внимателно капака за батериите.
- Батериите могат да предизвикат тежки вътрешни наранявания. В този случай е необходимо незабавна медицинска намеса!
- Винаги дръжте батериите далеч от деца.

Всичко за батериите/акумулаторни батерии

- Използвайте алкални батерии за най-дълъг живот и добро функциониране.
- Моля, използвайте само вида батерии, които се препоръчват за продукта.
- Батериите да се сменят само от възрастни!
- Поставете батериите с правилния поляритет.
- Не поставяйте различни видове батерии и стари и нови батерии.
- Внимавайте да не причините късо съединение!
- Когато продукта не се ползва за дълъг период от време, изключете бутона на позиция OFF за по-дълъг живот на батериите. Препоръчваме Ви да извадите батериите от играчката, за да не се разтекат.
- Не ползвайте акумулаторни и алкални батерии едновременно.
- Не зареждайте обикновени или алкални батерии.
- Изхабените батерии да се премахват от играчката и да се изхвърлят на съответните за това места.
- Не излагайте батериите на огън, може да избухнат или да се разтекат.
- При намокряне на отделението за батерии, моля подсушете с кърпа.
- Презареждащите се батерии трябва да се премахнат от играчката преди да се заредят.
- Моля, зареждайте батериите само под наблюдение на възрастни.

Подготовка

Поставянето на батериите да става само от възрастни по следния начин:

1. Включете бутона на отделението за батерии на OFF.
2. Използвайте отвертка за да отворите капачето на отделението за батерии.
3. Поставете 3xLR6(AA) батерии. Уверете се, че са поставени правилно спрямо поляритета им.
4. Завийте с отвертката капачето за батериите.
5. Включете бутона на отделението за батерии на ON.

Почистване

Куклида се почистват с влажна (не мокра) кърпа. Моля, уверете се, че не влиза влага в електрониката или отделението за батериите.

Изхвърляне на отпадъците според WEEE –

Всички продукти със знак за изхвърляне на определени места, не могат да се изхвърлят в обществените отпадъци. Те трябва да се изхвърлят отделно. Изхвърлянето и събирането на отпадъци в Европа се осъществява от съответни организации. Продуктите обект на тази директива се обслужват без допълнителни такси и данъци. Причината за това е да се опазят природата и човешкото здраве от присъствието на евентуални опасни вещества в електрическите и електронните продукти.

HR/BA

Dragi roditelji,

čestitamo Vam na kupnji proizvoda tvrtke Zapf Creation AG. Preporučamo Vam prije uporabe pažljivo pročitajte ove upute i potom ih sačuvajte zajedno s pakiranjem.

Obratite pažnju:

- Upotreba uz nadzor odraslih osoba.
- Igračku smiju sklapati i čistiti samo roditelji.
- Budući da veliki značaj posvećujemo sigurnosti naših kupaca, želimo Vam skrenuti pažnju na to da ovaj proizvod radi na baterije.
- Molimo da proizvod redovito provjeravate na oštećenja i da ga po potrebi zamijenite.
- Oštećeni proizvod držite izvan dohvata djece.
- Uvijek trebate brinuti da baterije ne budu dostupne i da se na taj način ne mogu progutati ili udahnuti. Do toga može doći, između ostalog, ako se pretinac za baterije ne učvrsti pravilno vijcima ili ako je neispravan. Molimo da poklopac za baterije uvijek pažljivo učvrstite vijcima.

- Baterije mogu prouzročiti teške unutarnje povrede. U tom slučaju je odmah potrebna terapija od strane liječnika!
- Baterije uvijek držite dalje od djece.

Sve o baterijama/baterijama koje se pune na struju

- Za ovaj proizvod preporučamo upotrebu alkalnih baterija.
- Koristite samo one baterije koje su predviđene za određenu sklopku.
- Promjenu baterija trebaju obavljati odrasli.
- Ubacite baterije i provjerite polaritet (+ -).
- Nije preporučljivo stavljati različite tipove baterija, kao ni korištenih baterija.
- Ne prekidati strujni krug baterije.
- Ukoliko duže vrijeme ne koristite proizvod, poželjno je sklopku staviti u položaj "OFF", ili eventualno izvaditi baterije, radi uštede energije.
- Nikad nemojte istovremeno koristiti baterije koje se pune na struju i obične.
- Ne pokušavajte puniti na struju baterije koje nisu za to predviđene.
- Istrošene baterije se odlažu na mjesto predviđeno za takvu vrstu otpada.
- Baterije držite udaljene od vatre ili otvorenog plamena, jer može iscuriti ili eksplozirati.
- Ukoliko voda uđe u odjeljak za baterije, osušite ga sa suhom krpom.
- Baterije koje se pune na struju, prije samog punjenja moraju biti odstranjene iz igračke.
- Baterije u proizvodu se mjenjaju samo uz nadzor odraslih osoba.

Priprema

Postavljanje baterija treba biti obavljen od strane odraslih osoba.

1. Sklopku na odjeljku za baterije stavite u položaj "OFF".
2. Upotrijebite odvijač da biste otvorili odjeljak za baterije.
3. Ubacite baterije 3xLR6(AA) i provjerite polaritet (+ -).
4. Vratite poklopac i opet ga pričvrstite pomoću odvijača.
5. Sklopku na odjeljku za baterije stavite u položaj "ON".

Čišćenje

Lutka može se čistiti vlažnom (ne mokrom) krpom. Osigurajte da se elektronika ne smoči i da u pretinac s baterijama ne prodre vlaga.

Disponiranje sukladno sa OEEO (= Otpad električne i elektronske opreme)

Svi produkti koji su obilježeni sa prekrizenom posudom se ne mogu disponirati na općinskom otpadu. Njihovo skupljanje se vrši odvojeno. Sistemi za povraćaj i skupljanje u Europi trebaju biti organizirani od strane organizacija za skupljanje i recikliranje. OEEO-produkti se mogu disponirati besplatno na adekvatnim mjestima za skupljanje. Razlog za to je zaštita životne sredine i ljudskog zdravlja od potencijalnih efekata u prisustvo opasnih tvari u električnoj i elektronskoj opremi.

GR

Αγαπητοί γονείς,

Σας συγχαίρουμε θερμά για την αγορά ενός προϊόντος της εταιρείας Zapf Creation AG. Σας συνιστούμε, πριν από την πρώτη χρήση του προϊόντος, να διαβάσετε προσεκτικά τις οδηγίες χρήσης και να τις διαφυλάξετε μαζί με την συσκευασία, σε περίπτωση που θα τις χρειαστείτε αργότερα.

Παρακαλώ προσέξτε:

- Μην ξεχνάτε ποτέ το καθήκον επίβλεψης που έχετε έναντι του παιδιού σας.
- Το προϊόν πρέπει να συναρμολογείται και να καθαρίζεται μόνο από ενήλικες.
- Επειδή η ασφάλεια των πελατών μας είναι ιδιαίτερα σημαντική για εμάς, θα θέλαμε να σας επισημάνουμε ότι το προϊόν αυτό λειτουργεί με μπαταρία.
- Ελέγχετε το προϊόν τακτικά για ζημιές και αντικαταστήστε το εάν είναι απαραίτητο.
- Κρατήστε το κατεστραμμένο προϊόν μακριά από παιδιά.
- Βεβαιωθείτε πάντα, ότι οι μπαταρίες δεν είναι προσβάσιμες, έτσι ώστε να μην μπορούν να καταποθούν ή να εισπνευστούν. Αυτό μπορεί να συμβεί, μεταξύ άλλων, εάν η θήκη των μπαταριών

den έχει βιδωθεί σωστά ή είναι ελαττωματική. Βιδώνετε πάντα καλά το καλυμμα των μπαταριών.

- Οι μπαταρίες μπορούν να προκαλέσουν σοβαρούς εσωτερικούς τραυματισμούς. Σε αυτή την περίπτωση απαιτείται άμεση ιατρική θεραπεία!
- Διατηρείτε τις μπαταρίες πάντα μακριά από τα παιδιά.

Όλα τα σχετικά με τις μπαταρίες/επαναφορτιζόμενες μπαταρίες

- Να χρησιμοποιείτε αλκαλικές μπαταρίες για τα πλέον καλύτερα λειτουργικά χαρακτηριστικά και μακρά ζωή.
- Να χρησιμοποιείτε μόνο μπαταρίες του τύπου που συνιστάται για το κομμάτι.
- Οι μπαταρίες πρέπει να αντικαθίστανται μόνο από ενήλικες.
- Τοποθετήστε τις μπαταρίες με την σωστή πολικότητα (+ και -).
- Μην αναμειγνύετε διαφορετικούς τύπους μπαταριών ή παλιές μαζί με νέες μπαταρίες. Μην βραχυκυκλώνετε μπαταρίες.
- Μην βραχυκυκλώνετε μπαταρίες.
- Εάν το προϊόν δεν χρησιμοποιείται για μακρύ χρονικό διάστημα, γυρίστε το κουμπί στη θέση "OFF", έτσι ώστε να εξασφαλίσετε μακρύτερο χρόνο ζωής της μπαταρίας. Σας συνιστούμε επίσης να βγάλετε τις μπαταρίες από τη θέση τους για να αποφύγετε ενδεχόμενη διαρροή και βλάβη του κομματιού.
- Μην αναμειγνύετε επαναφορτιζόμενες και μη επαναφορτιζόμενες μπαταρίες.
- Μη φορτίζετε μη επαναφορτιζόμενες μπαταρίες.
- Άδειες μπαταρίες πρέπει να αφαιρούνται από το παιχνίδι και να οδηγούνται στους ειδικούς χώρους συλλογής τέτοιων απορριμμάτων.
- Διατηρείτε τις μπαταρίες μακριά από την φωτιά, γιατί ενδέχεται να υπάρξει διαρροή ή έκρηξη.
- Εάν εισέλθει νερό στη θήκη μπαταριών, στεγνώστε την με ένα πανάκι.
- Οι επαναφορτιζόμενες μπαταρίες πρέπει να αφαιρούνται από το παιχνίδι πριν την φόρτισή τους.
- Οι επαναφορτιζόμενες μπαταρίες πρέπει να φορτίζονται μόνο υπό την επίβλεψη ενήλικα.

Προετοιμασία

Η ένθεση των μπαταριών πρέπει να γίνει από ενήλικα ως εξής:

1. Γυρίστε το κουμπί στη θήκη μπαταριών στη θέση "OFF".
2. Χρησιμοποιήστε ένα κατσαβίδι για να ανοίξετε την θήκη μπαταριών.
3. Τοποθετήστε τις 3xLR6(AA) μπαταρίες. Παρακαλώ ελέγξτε εάν η πολικότητα είναι σωστή.
4. Βιδώστε και πάλι το κάλυμμα της θήκης μπαταριών.
5. Γυρίστε το κουμπί στη θήκη μπαταριών στη θέση "ON".

Καθαρισμός

Καθαρίστε το της κούκλα με ένα υγρό (όχι βρεγμένο) πανάκι. Παρακαλώ επιβεβαιωθείτε πως δεν εισχωρεί υγρασία στα ηλεκτρονικά τμήματα ή στην θήκη μπαταριών.

Διάθεση να ΑΗΗΕ (Απόβλητα Ηλεκτρικού - ΑΗΗΕ):

Όλα τα προϊόντα που σημειώνονται με το σύμβολο "διέσχισε κάδος απορριμμάτων" δεν πρέπει να χορηγείται για τα οικιακά απορρίμματα. Θα πρέπει να συλλέγονται ξεχωριστά. Οι δήμοι έχουν αυτό που μέχρι τα σημεία συλλογής στην οποία τα απόβλητα θα γίνονται δεκτές χωρίς χρέωση, από τα νοικοκυριά. Εάν δεν διατίθενται, επικίνδυνων ουσιών από ηλεκτρικών και ηλεκτρονικών ειδών έρχονται στο περιβάλλον.

TR

Sevgili Veliler,

Zapf Creation AG tarafından üretilmiş bu oyuncu için satın aldığınız için teşekkür ederiz. Ürünü kullanmadan önce kullanım kılavuzunu dikkatlice okumanızı ve üzerindeki bilgiler nedeniyle ürün ambalajını saklamanızı öneririz.

Lütfen dikkat:

- Daima çocuğunuza karşı sahip olduğunuz gözcülük görevinin bilincinde olunuz.
- Oyuncak ancak ebeveynler tarafından kurulup temizlenmelidir.

- Müşterilerimizin güvenliği bizim için çok önemli olduğundan bu ürünün pille çalıştığına dikkatinizi çekeriz.
- Lütfen üründe herhangi bir hasar olup olmadığını düzenli olarak kontrol edin ve gerekirse yenisini temin edin.
- Hasarlı ürünü çocukların ulaşamayacağı bir yerde saklayın.
- Pillere erişimin mümkün olmadığından emin olarak yutma ve solunma tehlikesinin önüne geçin. Bu tehlike, pil kapağı doğru bir şekilde vidalanmadığı veya kırık olduğu zaman ortaya çıkar. Lütfen pil kapağını her zaman dikkatli bir şekilde vidalayın.
- Piller, ağır iç yaralanmalara yol açabilirler. Böyle bir durumda acilen bir doktora başvurulması gerekir!
- Pilleri her zaman çocuklardan uzak tutun.

Pil bölümü

- Piller hakkında herşey / Şarj edilir piller
- En iyi performans ve daha uzun ömür için alkaline pilleri kullanınız.
- Sadece birim için tavsiye edilen pili kullanınız.
- Piller sadece bir yetişkin tarafından değiştirilebilir.
- Doğru kutuplu (+ ve -) piller yükleyiniz.
- Çeşitli cinsten piller veya eski ve yeni pilleri karıştırmayınız.
- Pilleri kısa devre yapmayınız.
- Ürün uzun bir zaman boyunca kullanılmadığında, pilin daha uzun ömürlü olması için, düğmeyi "OFF" durumuna getiriniz. Ayrıca, pilin muhtemelen akmasını veya birimin muhtemelen zarar görmesini önlemek için, pillerin çıkartılmasını tavsiye ederiz.
- Şarj edilir şarj edilmeyen pillerle karıştırmayınız.
- Şarj edilmeyen pilleri şarj etmeyiniz.
- Tüklenen piller oyuncaktan çıkartılıp özel çöp toplama noktasına götürülmelidir.
- Pilleri ateşten uzak tutunuz, çünkü akabilirler veya patlayabilirler.
- Pil bölmesine su girdiğinde, bezle kurulayınız.
- Şarj edilir piller şarj etmeden önce oyuncaktan çıkartılmalıdır.
- Şarj edilir piller sadece yetişkin gözetimi altında şarj edilebilir.

Hazırlık

Piller yetişkinler tarafından aşağıda belirtildiği gibi yüklenmelidir:

1. Pil bölmesindeki düğmeyi "OFF" durumuna getiriniz.
2. Pil bölmesini açmak için tornavida kullanınız.
3. 3xLR6(AA) pilleri yükleyiniz. Kutupların doğru olup olmadığını kontrol ediniz.
4. Pil bölmesinin kapağını yeniden tornavidayla sıkıştırınız.
5. Pil bölmesindeki düğmeyi "ON" durumuna getiriniz.

Temizleme

Das oyuncak bebek nemli (ıslak değil) bir bezle temizlenebilir. Lütfen elektroniğin ıslanmadığından ve pil bölmesine nem sızmadığından emin olunuz.

Atık uygulaması WEEE'ye (elektrik ve elektronik malzemeleri atık mevzuatı) göre yapılmalıdır.

Tüm ürünler üstü çizik bir tekerlekli kutu ile işaretlendirilmiş olup, belediyenin sıradan çöp kutularında atıklandırılmazlar. Bu atıkların toplanması ayrı yapılmalıdır. Avrupada geri dönüşümü ve toplama işlemini yetkili toplama ve geri dönüşüm organizasyonları uygulamalıdır. WEEE ürün atıkları, toplama işlemi ile yetkilendirilmiş noktalarda ücretsiz olarak geri alınmaktadır. Böylelikle çevre koruma ve insan sağlığının zarar görmemesi sağlanmış olacak, elektrik ve elektronik malzeme atıkları kontrollü biçimde imha edilmiş olacaktır.

أعزائنا أولياء

تهانينا على شراء منتج Zapf Creation AG. ننصحكم بقراءة التعليمات بعناية قبل استخدام المنتج لأول مرة والاحتفاظ بمكونات التعبئة والتغليف للاستخدامات المرجعية المستقبلية.

أعزائنا أولياء الأمور،

شكراً لكم لشرائكم BABY born Weather Duck wardrobe

ننصحكم بقراءة التعليمات بعناية قبل استخدام المنتج لأول مرة والاحتفاظ بمكونات التعبئة والتغليف للاستخدامات المرجعية

برجاء الانتباه:

- ضع في اعتبارك دائماً وأجب الإشراف على طفلك.
- يجب تجميع المنتج من قبل أشخاص بالغين.
- غير صالح للاستعمال كسلم أو وسيلة مساعدة للصعود والهبوط.

كل المعلومات المتعلقة بالبطاريات / البطاريات القابلة لإعادة الشحن

- يرجى استخدام البطاريات القوية من أجل أداء أفضل وعمر أطول للعبة.
- يجب فقط استخدام نوع البطارية الموصى به من أجل هذه اللعبة.
- يجب تغيير البطاريات من قبل شخص راشد.
- عند تركيب البطاريات ينبغي الانتباه إلى اتجاه الأقطاب (+ و -).
- يجب عدم الخلط بين أنواع البطاريات المختلفة أو استخدام بطاريات جديدة مع أخرى قديمة.
- ينبغي تجنب تلامس قطبي البطارية المختلفين (حدوث قفزة كهربائية).
- في حالة عدم استخدام اللعبة لمدة طويلة، يجب وضع زر التشغيل على الموضع "OFF" (إيقاف التشغيل) لإطالة عمر البطارية. نوصي أيضاً بإزالة البطاريات لمنع حدوث أي تسرب محتمل والحاق أضرار باللعبة.
- ينبغي عدم استخدام البطاريات القابلة لإعادة الشحن والبطاريات غير القابلة لإعادة الشحن معاً في نفس الوقت.
- عدم محاولة شحن البطاريات غير القابلة لإعادة الشحن.
- ينبغي إزالة البطاريات الضعيفة من اللعبة والتخلص منها في نقاط جمع النفايات المخصصة.
- ينبغي إبعاد البطاريات عن النار حيث يمكن أن تتسبب النار في حدوث تسريب أو انفجار البطارية.
- في حالة دخول ماء إلى تجويف البطارية، فيجب تجفيفه بقطعة جافة من القماش.
- ينبغي إزالة البطاريات القابلة لإعادة الشحن من اللعبة قبل شحنها.
- ينبغي إعادة شحن البطاريات القابلة لإعادة الشحن فقط تحت إشراف الكبار.

بما أن سلامة زبائننا تحتل أهمية كبيرة بالنسبة لنا، فنود منك أن ترعى التباهك إلى أن المنتج به مغناطيس أو أكثر. فمن فضلك انتبه حتى لا يتم ابتلاع المغناطيس وحتى لا يسقط في فمك أثناء التنفس. فمن الممكن حدوث هذا عندما يتحتم فتح مغناطيس أو أكثر من المنتج أو عندما يسقط من المنتج نتيجة لانكسار المنتج.

التصاق المغناطيسات بالجسم البشري من الممكن أن يؤدي إلى إصابات خطيرة تتطلب عناية طبية فورية

بما أن سلامة زيفتنا تحتل أهمية كبيرة بالنسبة لنا، فنود منك أن ترعى التباهك إلى أن المنتج به مقطعيس أو أكثر. فمن فضلك اتبه حتى لا يتم ابتلاع المقطعيس وحتى لا يسقط في فمك أثناء التنفس. فمن الممكن حدوث هذا عندما يتحتم خلع مقطعيس أو أكثر من المنتج أو عندما يسقط من المنتج نتيجة لانكسار المنتج. التصاق المقطعيسات بالجسم البشري من الممكن أن يؤدي إلى إصابات خطيرة تتطلب عناية طبية فورية

التجهيز

ينبغي تركيب البطاريات من قبل شخص بالغ على النحو التالي:

استخدام مفك برغي لفتح تجويف البطارية.

تركيب 3xLR6(AA) بطاريات. يرجى التأكد من تركيب البطاريات حسب القطبية السليمة.

إعادة ربط غطاء تجويف البطارية مرة أخرى.

بعد الاستعمال فرغ الزجاجاة تماما واتركها تجف. الرجاء ملء الزجاجاة بالماء فقط. أغسل الزجاجاة جيداً قبل الاستعمال. خاص بالدمية فقط. الرجاء استبعاد جميع الأغلفة قبل أن تعطي المنتج إلى الطفل.

التخلص من المنتج وفقاً لتوجيهات التخلص من نفايات المعدات الكهربائية والإلكترونية.

جميع المنتجات الموضوع عليها علامة سلة نفايات مشطوبة لا يمكن التخلص منها في نفايات البلدية التي لا يتم فرزها. ينبغي جمع

هذه النفايات بشكل منفصل. ينبغي تنظيم أنظمة الاستعادة والجمع في أوروبا من قبل مؤسسات جمع النفايات وإعادة تدويرها. يمكن

التخلص من المنتجات التي تحمل علامة "التخلص من نفايات المعدات الكهربائية والإلكترونية" مجاناً عند نقاط الجمع المناسبة.

والسبب في ذلك هو لحماية البيئة وصحة الإنسان بسبب التأثيرات المحتملة نتيجة وجود مواد خطيرة في المعدات الكهربائية

والإلكترونية.



CONFORMS TO B.S.5665



DE, AT, BE, CH, NL, LU: Zapf Creation AG, Mönchrödener Str. 13, D-96472 Rödental, Germany.

GB, IE: Zapf Creation (UK) Ltd., 50 Presley Way, Crownhill, Milton Keynes, MK8 0ES, Bucks, UK.

CZ: Zapf Creation AG, Štětškova 5, 140 00 Praha 4 - Nusle, Czech Republic.

HK: Zapf Creation (H.K.) Ltd., Suite 301, 3/F., Chinachem Golden Plaza, No. 77 Mody Road, Tsimshatsui East, Kowloon, Hong Kong, S.A.R. China.

US, CA: MGA Entertainment Inc., 9220 Winnetka Ave, Chatsworth, CA 91311, U.S.A. (800) 222-4685

AU: Imported by MGA Entertainment Australia Pty Ltd, Suite 2.02, 32 Delhi Road, Macquarie Park NSW 2113. Customer Service: +61 1 300 059 676

ES: Distribuido por: Bandai España S.A., Avda. del Partenón nº 10, Planta 1 28042 Madrid. España, C.I.F.: A-19159573.

FR: Distribué par: GP TOYS France, 93, rue de la Villette, 69003 Lyon, France, Service Consommateur: contact@gptoysfrance.fr

IT: Distribuito da: Giocheria S.p.A./Giochi Preziosi Italia Srl, Via delle Primule 5, 20815 Cogliate (MB), Italia, Servizio Consumatori : +39/02/96.46.11.70

PL: Imported by MGA Entertainment Poland Sp. z o.o. Ul. Grottgera 15a 76-200 Słupsk, Polska

BABY born® and  are internationally registered trademarks of Zapf Creation AG.

© Copyright 2020 Zapf Creation AG

Zapf Creation AG
Mönchrödener Straße 13
D-96472 Rödental, Germany
www.zapf-creation.com

Made in China
Fabriqué en Chine

**Zapf
creation®**